

LEG PRESS 45°

LEIA ATENTAMENTE ESTE MANUAL ANTES DE UTILIZAR O EQUIPAMENTO.
GUARDE-O PARA CONSULTA E REFERÊNCIA FUTURA.

NEXT

NEXT

NEXT

NEX T

! NEX !

! NEX !

INTRODUÇÃO

SEJA BEM VINDO À MOVEMENT!

Parabéns, agora você faz parte do universo MOVEMENT!

Com o objetivo de oferecer produtos, serviços e soluções inovadoras que atendam à necessidade de lazer, bem-estar e conforto, despertando as pessoas para uma vida mais prazerosa e saudável, a Brudden Equipamentos Ltda. criou a marca MOVEMENT.

Fundada para desenvolver e produzir equipamentos de ginástica, a Movement logo se destacou no mercado brasileiro pela tradição em praticidade e durabilidade, que faz da Brudden ícone em qualidade nos mercados em que atua.

Com alto investimento em pesquisa e desenvolvimento junto à instituições de renome, a Movement promove a melhoria da qualidade de vida aos mais diferentes perfis e hábitos, com a presença marcante em Residências, Condomínios, Academias, Clubes, Hotéis, Clínicas, Empresas e Organizações.

A qualidade em equipamentos se estende aos serviços prestados por sua ampla rede de atendimento e Pontos Autorizados, espalhados por todo território nacional.

Trazendo a Movement sempre próxima a você e sua família em prol de uma vida mais saudável, rentável aos investidores e prazerosa e saudável a quem treina em um dos nossos equipamentos.

Para confirmar a Garantia MOVEMENT, registre seu equipamento no APP CONNECT.

O cadastro é gratuito, prático e rápido!

O Connect é o aplicativo Movement pensado exclusivamente para facilitar o seu dia a dia na gestão dos equipamentos e atendimentos em garantia, integrando ao ecossistema digital da Movement.

Com ele você tem qualquer equipamento Movement na palma da mão, solicitando a sua manutenção com apenas um clique, sem demora e com acompanhamento em tempo real.

Saiba mais no CAMPO INSTRUÇÃO OPERACIONAL/CONNECT

EVITE DORES DE CABEÇA!

Cadastre seu equipamento, confirme a sua garantia e faça a extensão na proteção do seu equipamento.

Para mais informações, consulte o tópico de GARANTIA deste manual.

Acesse nosso site e saiba mais sobre o que nossa empresa oferece para melhorar a qualidade da sua vida.

MOVEMENT

ÍNDICE

INFORMAÇÃO SOBRE SEGURANÇA	05
CONHECENDO O EQUIPAMENTO	09
MONTAGEM DO EQUIPAMENTO	12
INSTRUÇÃO OPERACIONAL	28
MANUTENÇÃO	32
GARANTIA	35

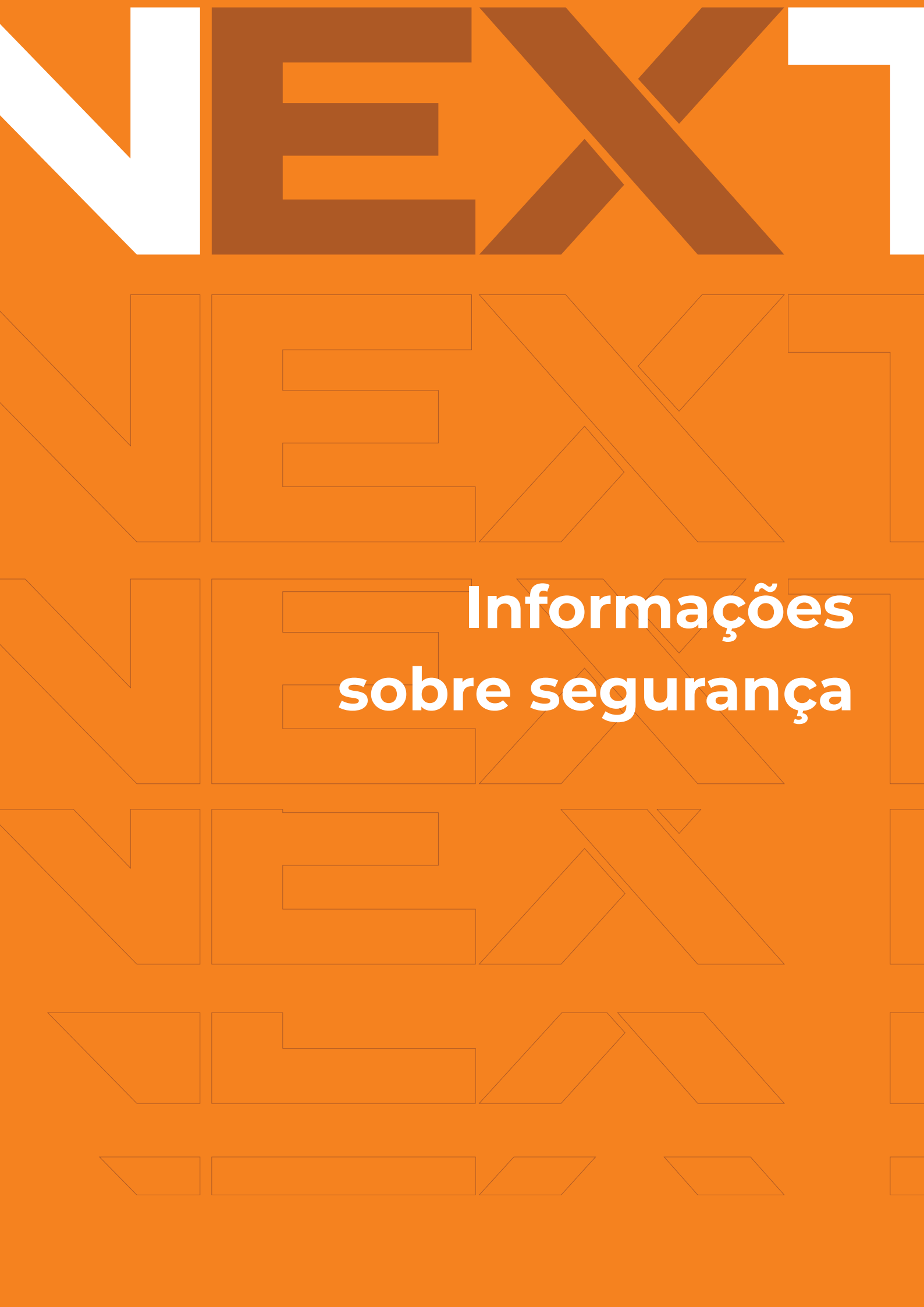

Informações sobre segurança

EXPLICAÇÃO DOS SÍMBOLOS



PERIGO!

Uma declaração precedida de "PERIGO" contém informações que devem ser postas em prática para evitar lesões físicas graves ou morte.



ATENÇÃO!

Uma declaração precedida de "ATENÇÃO" contém informações que devem ser postas em prática para evitar algum dano físico ao usuário.



CUIDADO!

Uma indicação precedida pela palavra "CUIDADO" contém informações que devem ser postas em prática para evitar danos ao produto.



Guarde este Manual para consultá-lo futuramente. Leia e compreenda este manual.

SEGURANÇA



PERIGO!

•O mau uso do equipamento pode transformá-lo em um instrumento perigoso, podendo causar ferimentos graves ou até mesmo a morte do usuário, sendo de extrema importância a leitura e compreensão deste Manual.

•Antes de utilizar o equipamento, leia atentamente este Manual, certificando-se quanto à correta montagem e utilização, sob pena de graves ferimentos e morte do usuário.

•É de inteira RESPONSABILIDADE do comprador dos produtos MOVEMENT ler o manual de instruções e os adesivos de advertência do equipamento. É também de inteira responsabilidade do comprador instruir os usuários finais sobre o uso correto do equipamento.

•Os usuários devem ser supervisionados por profissional habilitado, cabendo ao comprador instruí-los corretamente. O uso do equipamento de forma contrária ao previsto neste Manual pode causar acidentes aos usuários.

•Este equipamento não é destinado a pessoas com capacidade física, sensoriais ou mentais reduzidas, ou por pessoas com falta de experiência e conhecimento, a menos que tenha recebido instruções referentes à utilização do equipamento e estejam sob supervisão de instrutor.

•Este equipamento é destinado ao uso profissional em Academias, Clubes, Estúdios, Hotéis e Condomínios, sempre com a supervisão de instrutor habilitado. Em caso de dúvida, entre em contato com a MOVEMENT.

•É recomendado que o equipamento esteja em uma área de acesso controlado. O controle de acesso ao equipamento é de inteira responsabilidade do instrutor, assim como a supervisão do usuário quando estiver utilizando o equipamento.

•NUNCA permita que duas ou mais pessoas utilizem o equipamento ao mesmo tempo.

•Não permita que terceiros fiquem próximo ao equipamento, podendo causar acidentes.

•Não permita que crianças e animais fiquem próximos ao equipamento, risco de acidente grave ou fatal.

•Não utilize o equipamento descalço, com calçado de salto ou sola gasta. Certifique-se que não há pedras presas ao calçado.

•Não utilize roupas folgadas, evite usar jóias, correntes, cabelos soltos e demais objetos. Use sempre roupa destinada à prática do exercício físico.

•Não utilize o equipamento caso esteja doente ou sob o efeito de drogas, álcool ou qualquer substância que afete sua capacidade psicomotora.

•Ao regular qualquer assento, apoio do joelho, bateria de pesos, encosto ou qualquer outro tipo de regulagem, certifique-se de que o pino de regulagem ou alavanca esteja totalmente encaixado no furo da regulagem para evitar lesões.

•Exercícios incorretos ou excessivos podem causar graves lesões. Caso sinta qualquer tipo de dor, tonturas, sensação de desmaio ou falta de ar, pare imediatamente o exercício e consulte um médico especializado.

INFORMAÇÕES SOBRE SEGURANÇA



PERIGO!

- Mantenha o piso no entorno do equipamento sempre seco, evitando escorregões e quedas.
- Certifique-se que o equipamento está devidamente nivelado ao solo e sobre uma superfície plana, longe de paredes a fim de manter o equilíbrio do equipamento e evitar acidentes e danos ao usuário.
- NÃO coloque o equipamento sobre piso polido (liso), pois pode causar a instabilidade.
- Nunca faça modificações no equipamento sem autorização do fabricante. Modificações ou acessórios não autorizados podem resultar na perda da garantia, além de provocar ferimentos graves ou fatais ao usuário.
- NÃO use ou permita o uso de qualquer equipamento que esteja danificado e / ou tenha peças gastas ou quebradas.
- Use apenas peças de reposição fabricadas e fornecidas pela MOVEMENT.
- Não permita que qualquer pessoa faça manutenção no equipamento. A MOVEMENT possui pontos autorizados em todo o território nacional. Para localizar o mais próximo, consulte o site www.movement.com.br ou entre em contato pelo telefone 0800 772 40 80.
- A realização de manutenção preventiva é obrigatória para manter a longa vida do equipamento e evitar acidentes. Qualquer dúvida sobre manutenção, consulte o Capítulo "MANUTENÇÃO" deste Manual.
- Não exceda a capacidade máxima do equipamento.
- Nunca tente liberar peças que estejam presas.
- ENTENDER cada adesivo de advertência é importante. Em caso de dúvida, contate nossa central de atendimento pelo telefone 0800 772 40 80.
- Caso os adesivos de alerta estejam danificados, entre em contato com a MOVEMENT imediatamente para solicitar a substituição. Os adesivos de alerta estão afixados no equipamento e devem ser fiscalizados antes da utilização do produto.
- Os adesivos em formato de triângulo representam risco ao usuário.



PERIGO!

NÃO COLOCAR AS
MÃOS ENTRE AS
PARTES MÓVEIS.
RISCO DE ESMAGAMENTO

INFORMAÇÕES SOBRE SEGURANÇA

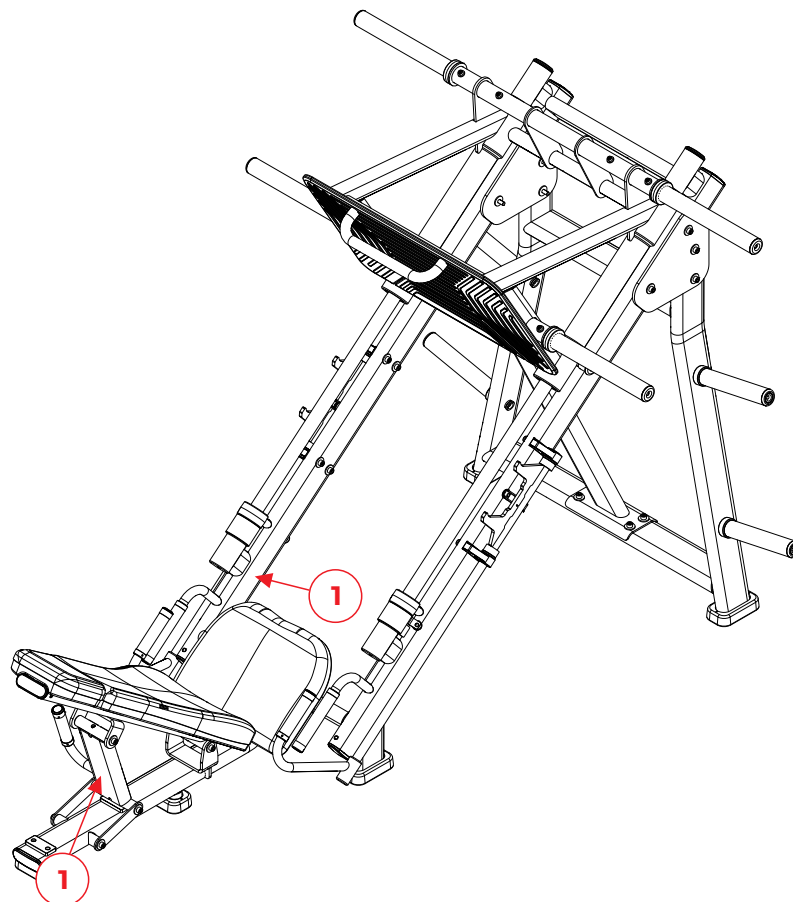
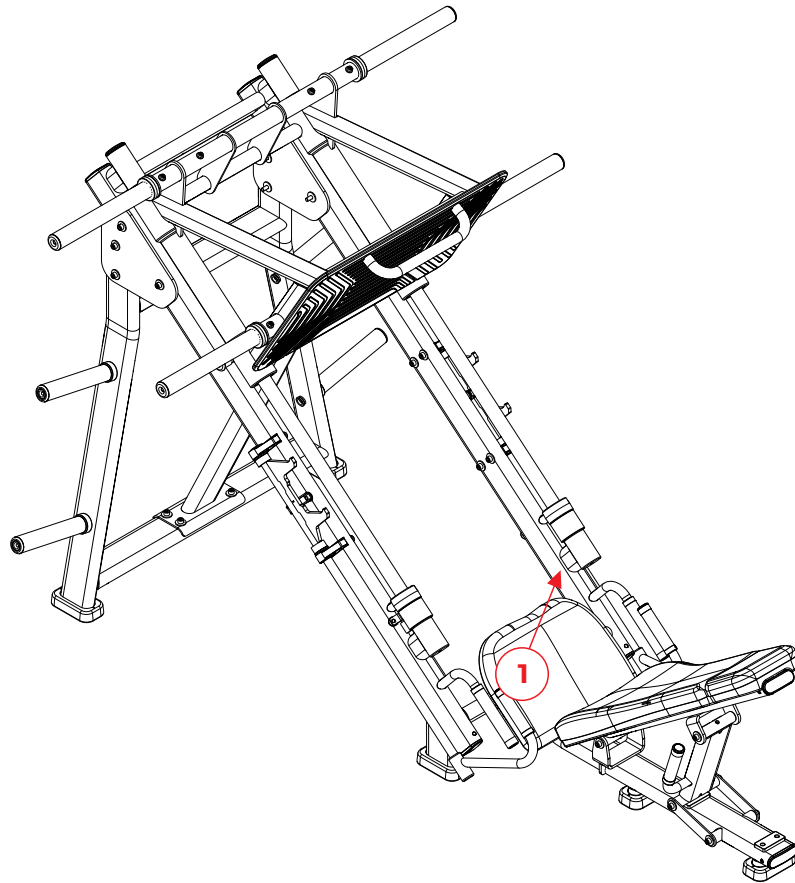



**CONHECENDO
O EQUIPAMENTO**

CONHECENDO O EQUIPAMENTO

OBJETIVO - LEG PRESS 45°

Treinar a musculatura do glúteo e pernas.

Este equipamento apresenta os seguintes componentes principais:

Anilheiros

Apoio para os pés

Stop de segurança

Barra do stop

Assento

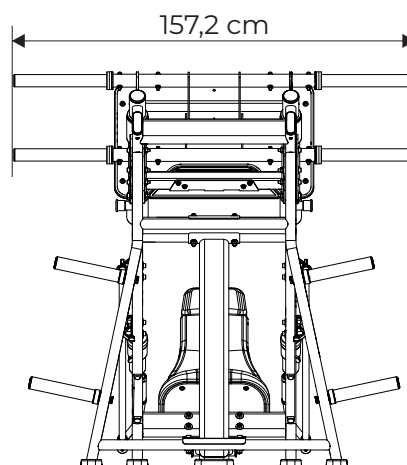
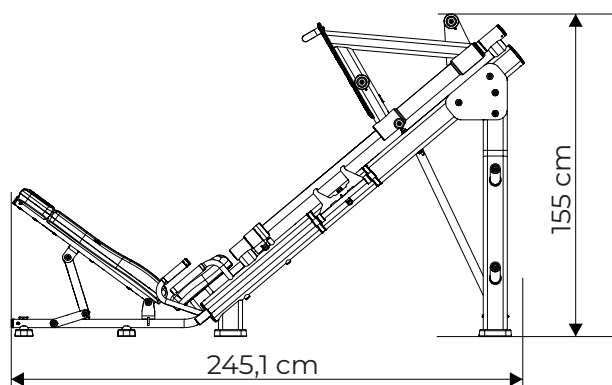
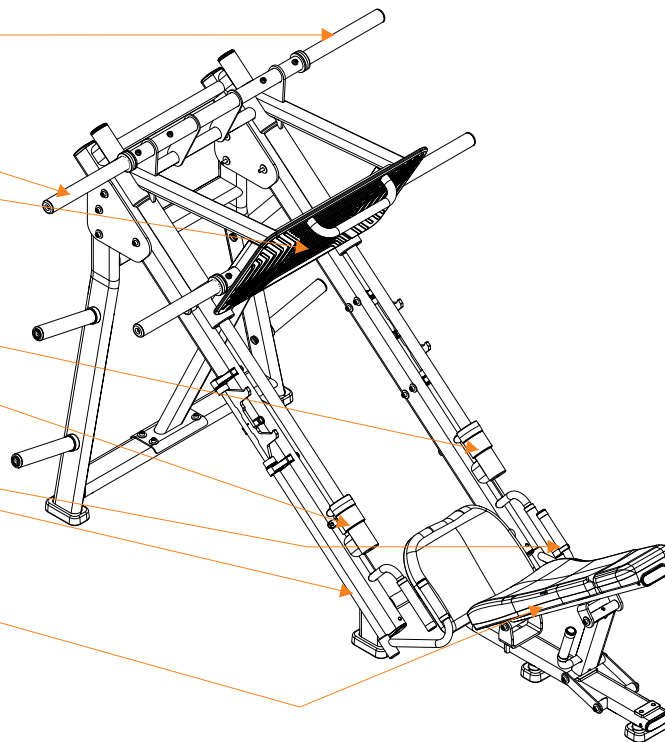

CONHECENDO O EQUIPAMENTO

Especificações do equipamento - Leg press 45°

Linha	NEXT
Comprimento (cm)	157,2
Largura (cm)	245,1
Altura (cm)	155
Área ocupada (m²)	3,85
Área de utilização recomendada (m²)	6,1
Peso do equipamento (kg)	265,1
Carga máxima (kg)	845
Dimensional embalado - CxLxA (cm)	224x116x164
Estrutura	Aço
Espessura estrutura (mm)	3
Pintura	Eletroestática
Solda	MIG / MAG
Material do estofado	Espuma injetada de poliuretano com densidade controlada
Revestimento do estofado	Courvin com costura reforçada
Apoio para os pés	Não
Porta anilhas	Sim
Rodas de transporte	Não
Placard	Não
Opções de cor	Preto fosco
Garantia	Até 3 anos, ver Capítulo sobre Garantia



MONTAGEM DO EQUIPAMENTO

MONTAGEM DO EQUIPAMENTO



CUIDADO!

Antes de iniciar a montagem do seu equipamento necessário se atentar para os seguintes cuidados:

- Certifique que a embalagem não está danificada e que as partes e componentes do equipamento não estão avariados.
- Recomenda-se que o equipamento seja desembalado no local em que será montado.
- O local de montagem deve estar limpo.
- O piso deve ser plano, nivelado e rígido para evitar instabilidade do equipamento.
- Recomenda-se que o equipamento seja montado longe da umidade e ao abrigo da luz solar.

ÍCONES

Os ícones tem como função instruir boas práticas que devem ser seguidas no decorrer da montagem.



Para esta montagem recomenda-se que seja feita em duas pessoas ou mais.



Não dar o aperto final nos parafusos.



Dar o aperto final nos parafusos.

FERRAMENTAS

Use as seguintes ferramentas para fazer a montagem do equipamento. A tabela de torque tem como função guiar quanto de aperto determinado parafuso pode sofrer. A tabela deve ser seguida rigorosamente.

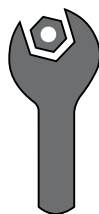

Chave fixa



Allen



Trava rosca torque médio



Chave Philips

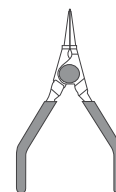

Alicate para anéis elástico

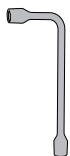

Chave de boca

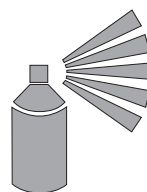

Graxa em spray

TABELA DE ESPECIFICAÇÃO DE TORQUE DE APERTO DOS PARAFUSOS PARA FIXAR ESTRUTURAS DE AÇO

Diâmetro [mm]	Torque [N.m]
---------------	--------------





M6	9-12
----	------

M8	22-29
----	-------

M10	45-58
-----	-------

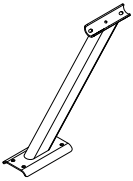
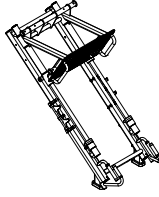
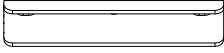
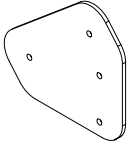
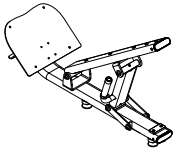
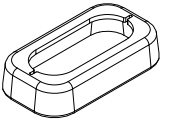
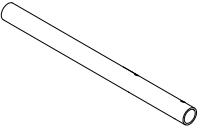
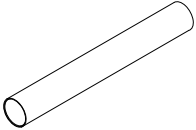
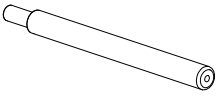
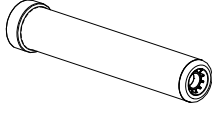
MONTAGEM DO EQUIPAMENTO

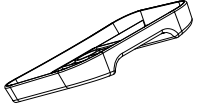
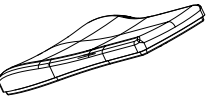
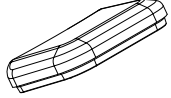
LISTA DE COMPONENTES

A  Barra de ligação	B  Chassi	C  Chapa de fixação	D  Chapa de fixação	E  Chassi do assento	F  Capa do pé
G  Suporte de anilha	H  Anilheiro	I  Suporte de anilha	J  Adaptador olímpico	K  Protetor de encosto	L  Protetor de cabeça
M  Estofado do encosto	N  Estofado da cabeça	O  Estofado do assento			

MONTAGEM DO EQUIPAMENTO

PASSO 1

1	NOME Parafuso Cab. Cil Sext. Int. - M10X60	Qty 4x	2	NOME Arruela lisa Ø10,5X30X2,5	Qty 8x	3	NOME Porca Sextavada Inserto Nylon - M10	Qty 4x
4	NOME Espaçador	Qty 4x	A	NOME Barra de ligação				

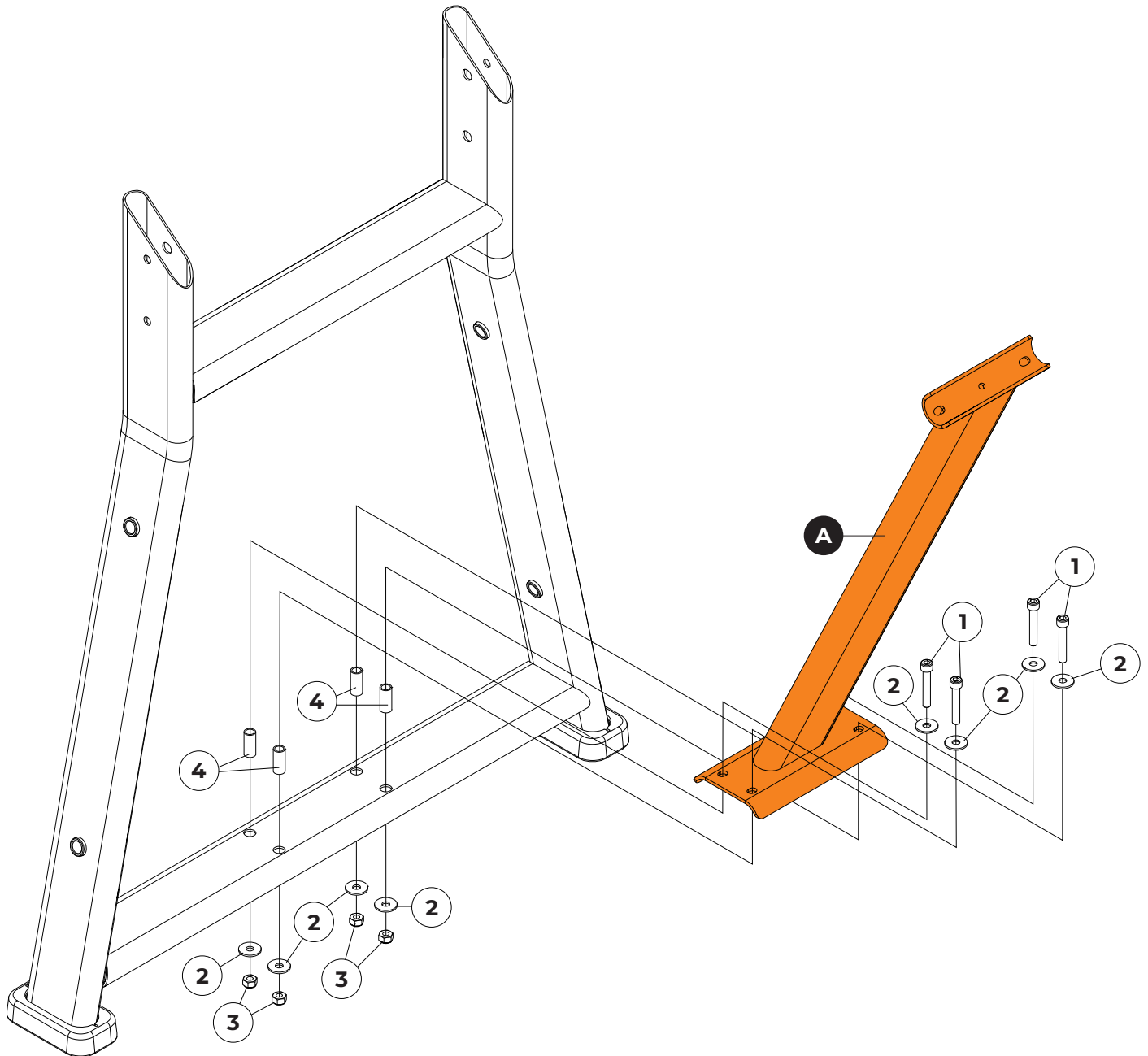

MONTAGEM DO EQUIPAMENTO

PASSO 2

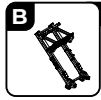

NOME
Chassi

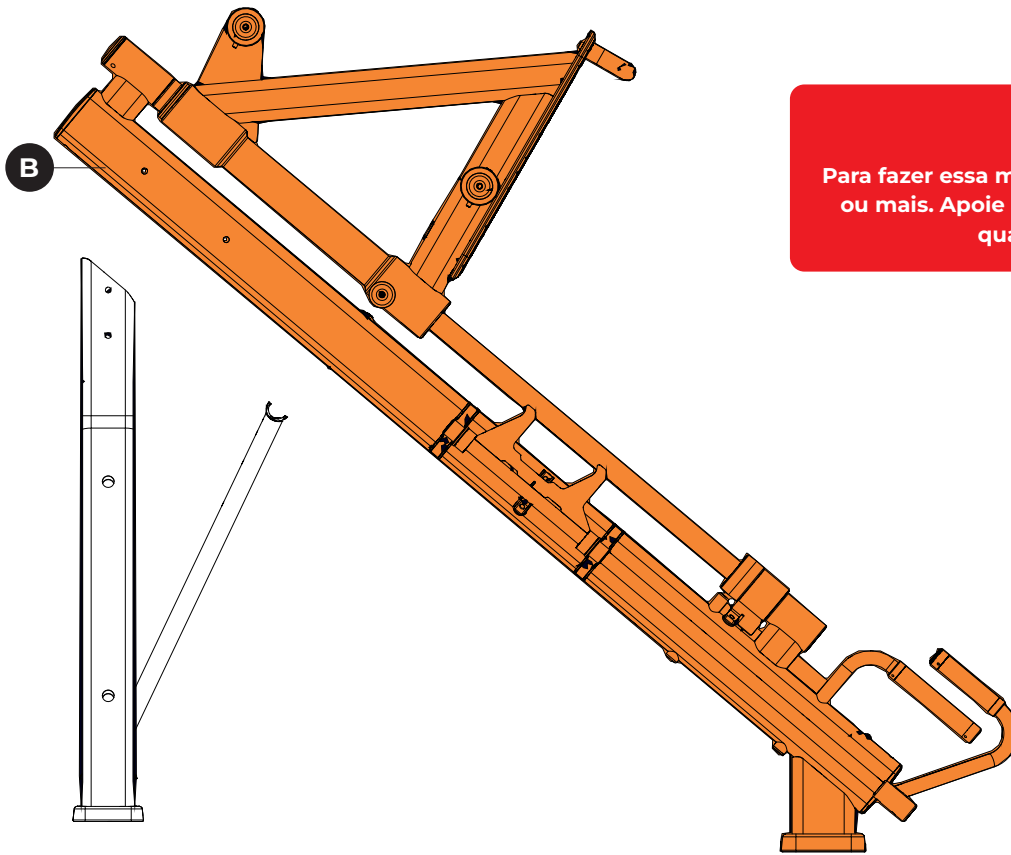

 PERIGO!

Para fazer essa montagem se faz necessário 5 pessoas ou mais. Apoie a estrutura com cuidado para evitar qualquer tipo de acidente.

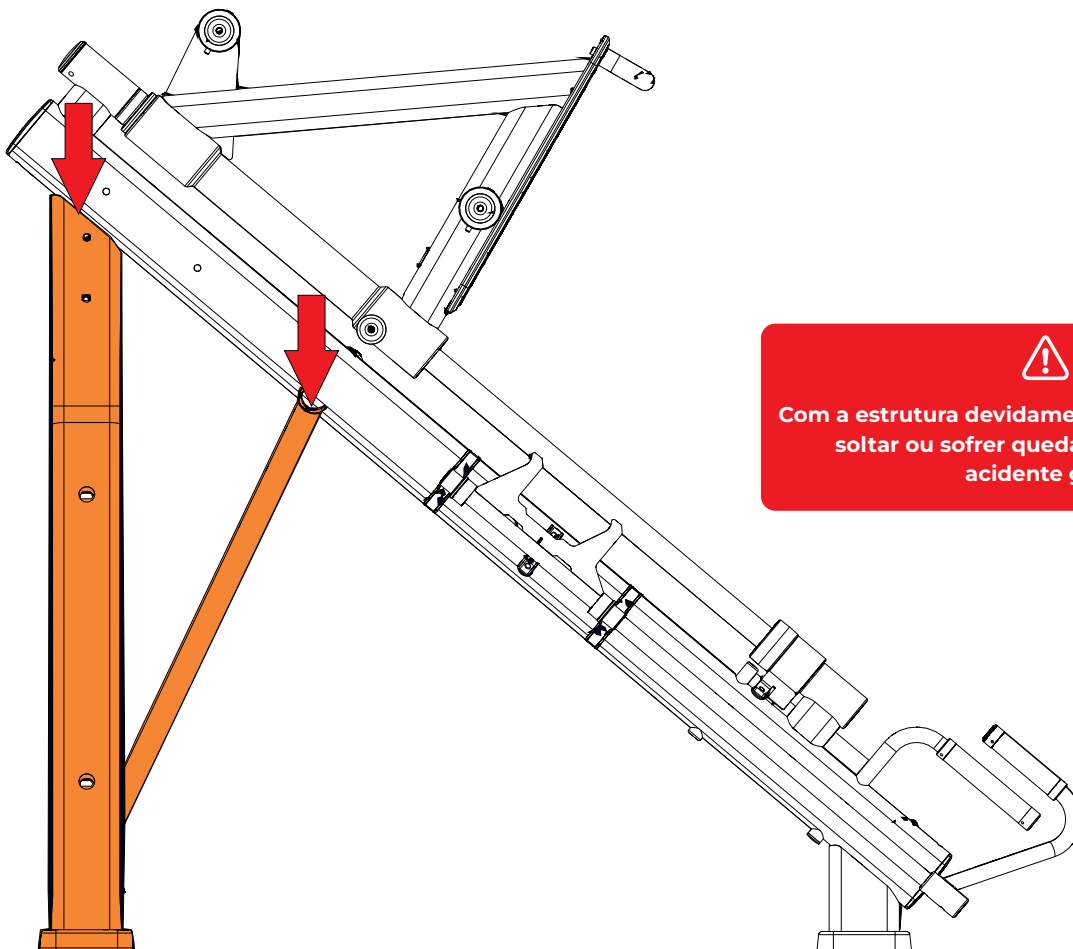





 PERIGO!

Com a estrutura devidamente apoiada, cuidado para não soltar ou sofrer quedas da montagem, risco de acidente grave ou fatal.

MONTAGEM DO EQUIPAMENTO

PASSO 3

3	NOME	Qty	5	NOME	Qty	6	NOME	Qty
	Porca Sextavada Inserto Nylon - M10	2x		Parafuso Cab. Cil Sext. Int. - M10X150	4x		Arruela curva	4x
	Chapa de fixação							

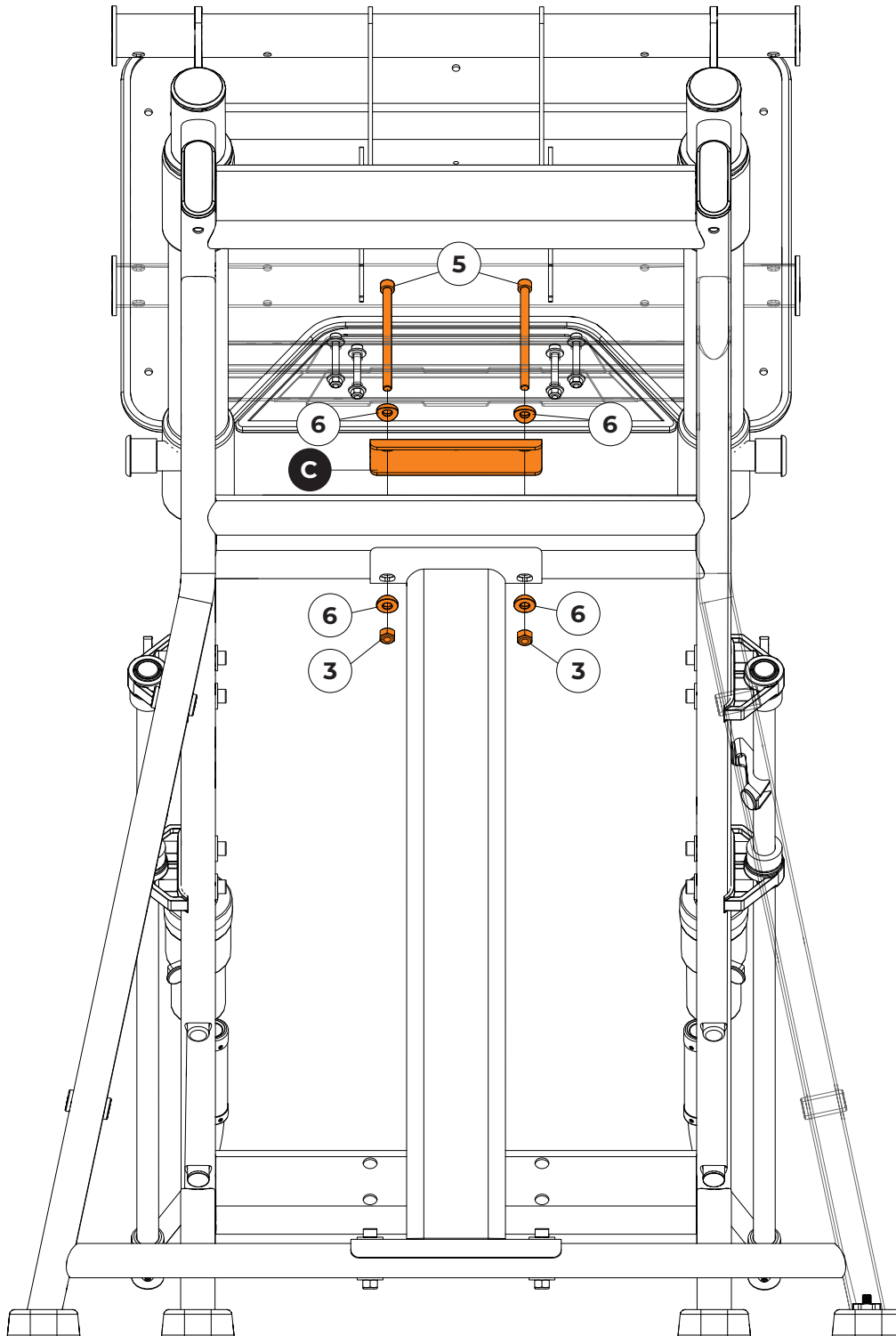

FERRAMENTAS



Allen nº8



Chave fixa 17



50%



MONTAGEM DO EQUIPAMENTO



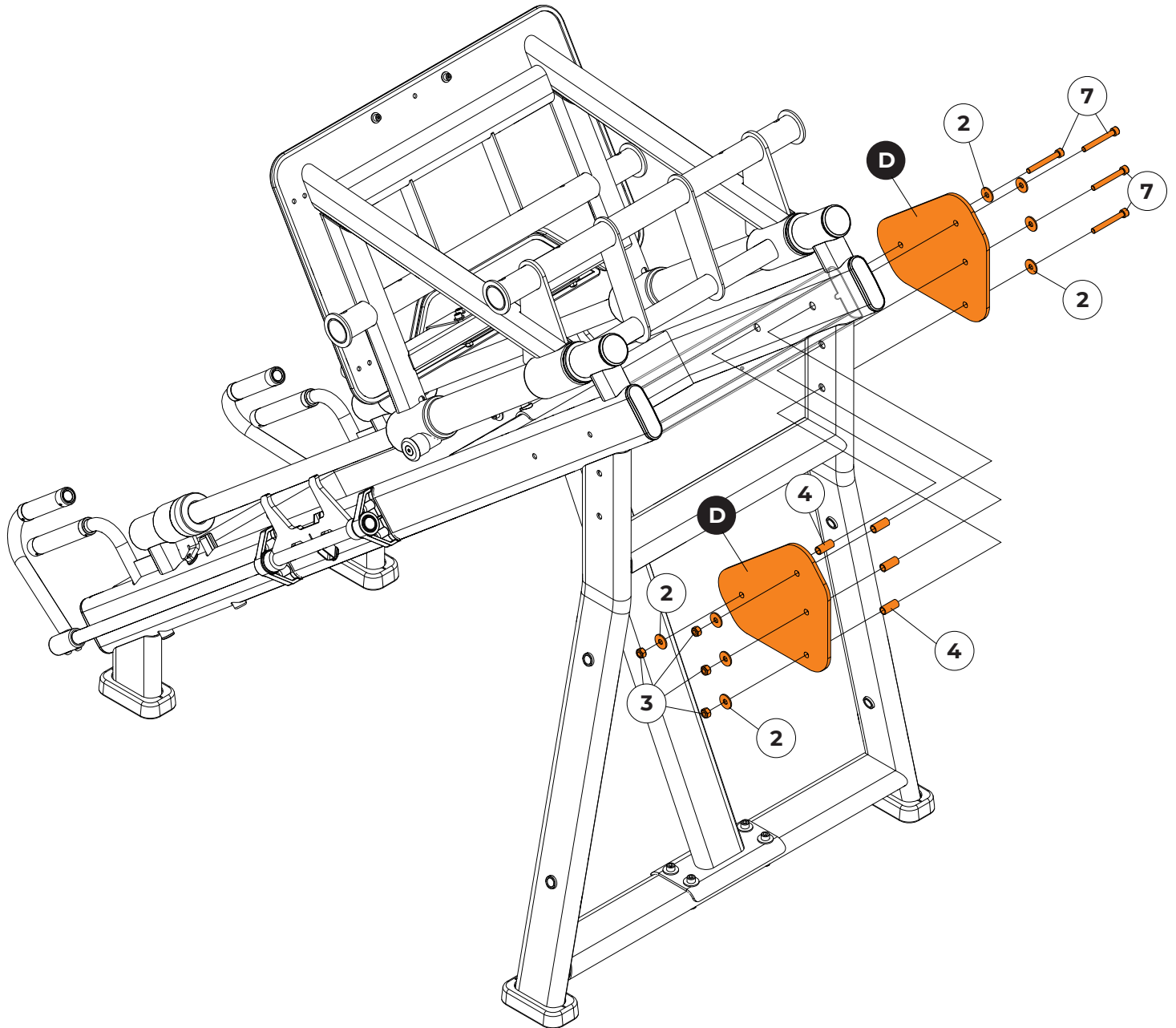

PASSO 4

2	NOME Arruela lisa Ø10,5X30X2,5	Qtd 8x	3	NOME Porca Sextavada Inserto Nylon - M10	Qtd 4x	4	NOME Espaçador	Qtd 4x
7	NOME Parafuso Cab. Cil Sext. Int. - M10X80	Qtd 4x	D	NOME Chapa de fixação				



MONTAGEM DO EQUIPAMENTO

PASSO 5

	NOME Arruela lisa Ø10,5X30X2,5	Qty 8x		NOME Porca Sextavada Inserto Nylon - M10	Qty 4x		NOME Espaçador	Qty 4x
	NOME Parafuso Cab. Cil Sext. Int. - M10X80	Qty 4x		NOME Chapa de fixação				

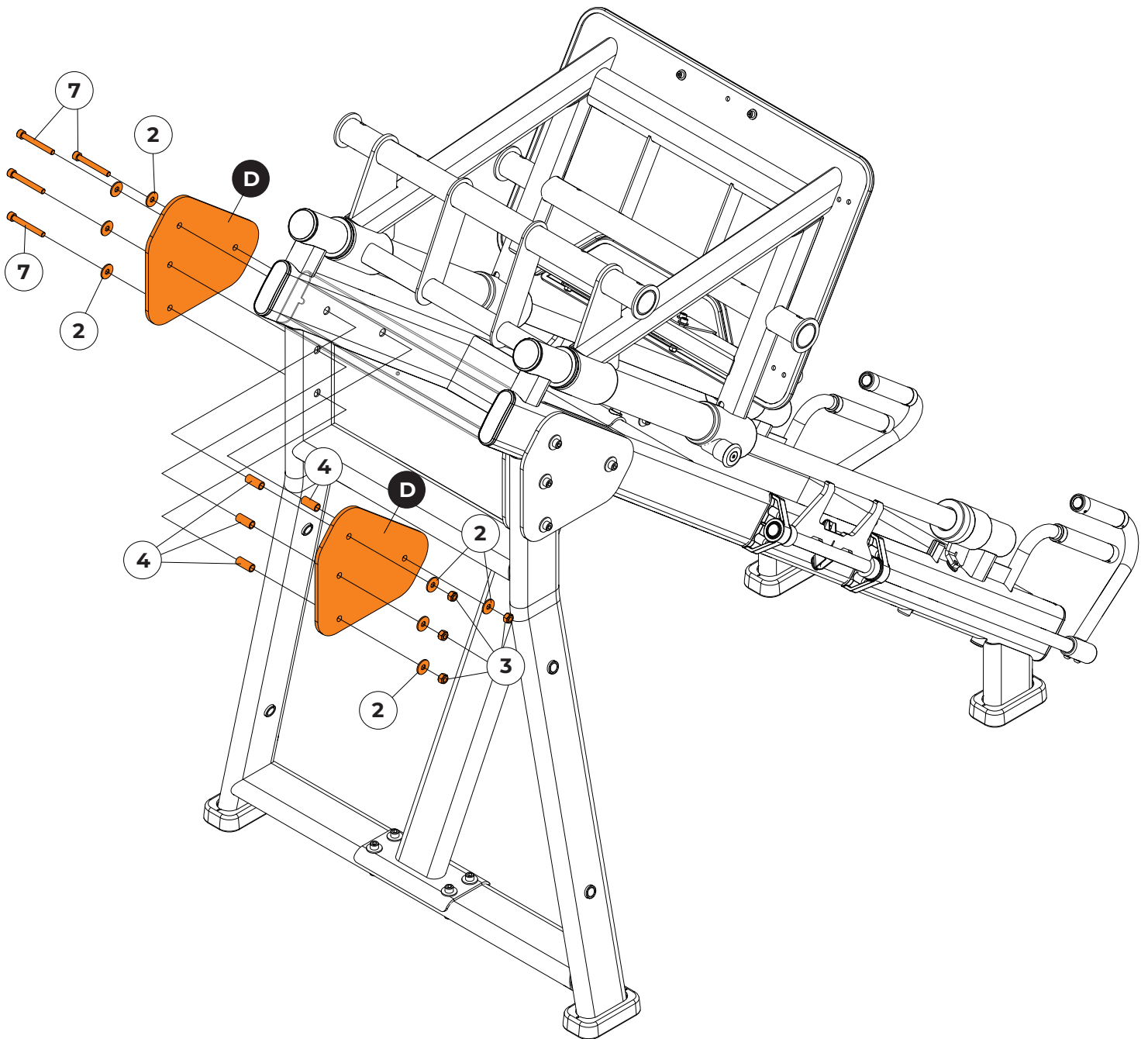

MONTAGEM DO EQUIPAMENTO

PASSO 6

1	NOME Parafuso Cab. Cil Sext. Int. - M10X60	Qtd 4x	2	NOME Arruela lisa Ø10,5X30X2,5	Qtd 8x	3	NOME Porca Sextavada Inserto Nylon - M10	Qtd 4x
4	NOME Espaçador	Qtd 4x	E	NOME Chassi do assento		F	NOME Capa do pé	

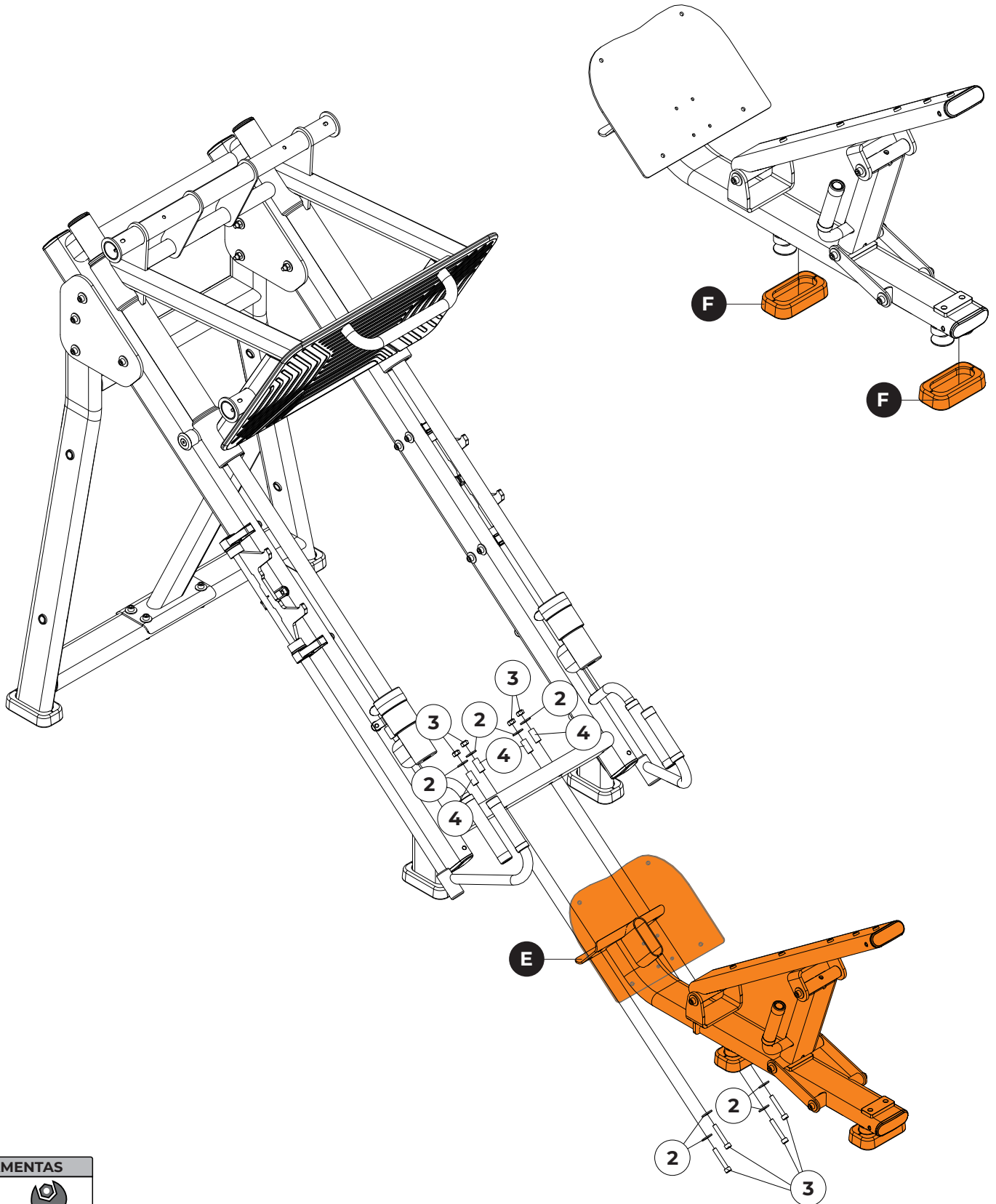

MONTAGEM DO EQUIPAMENTO

PASSO 7 - NIVELAMENTO DO EQUIPAMENTO





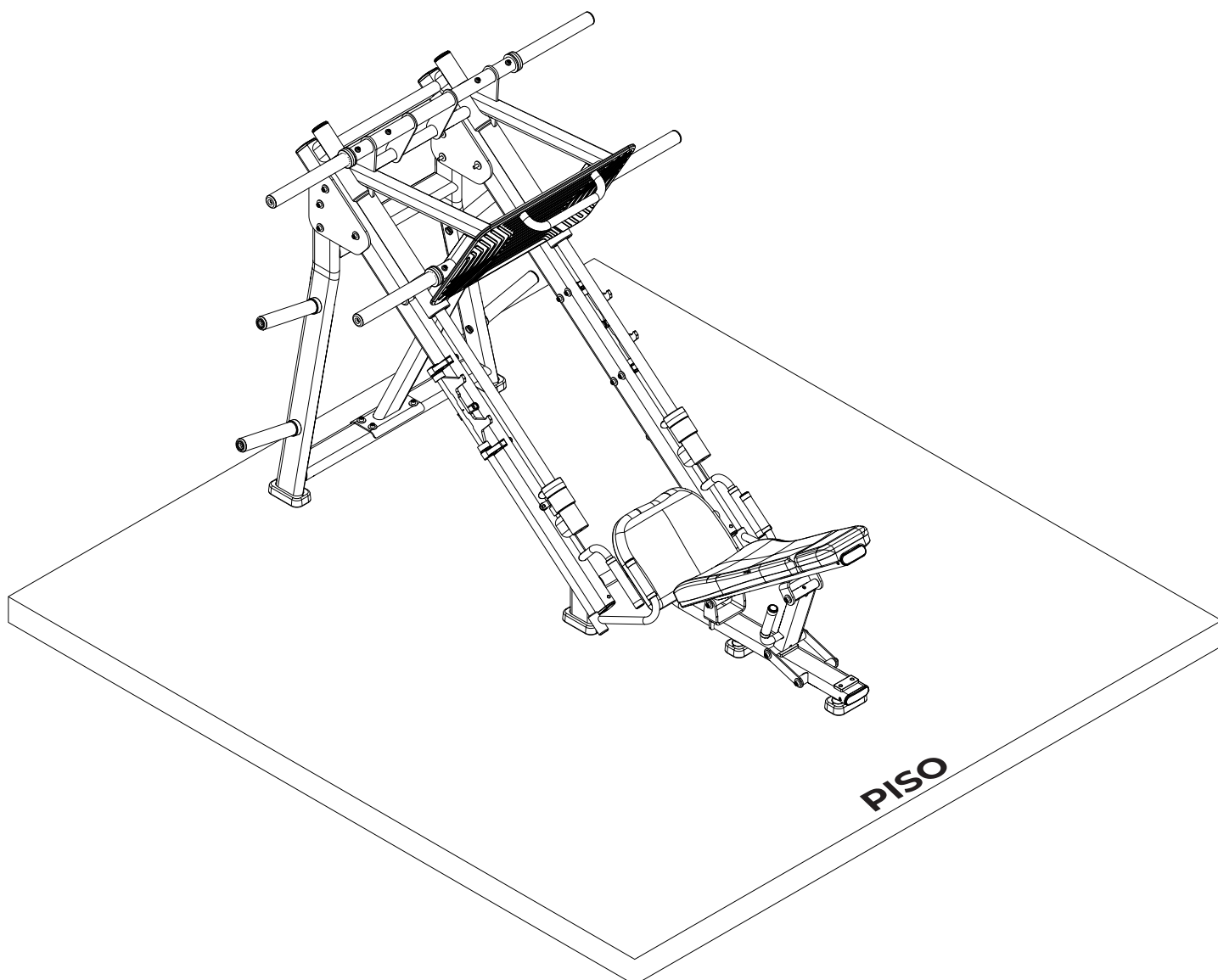

ANTES DE CONTINUAR A MONTAGEM, ALINHE O EQUIPAMENTO AO SOLO PARA EVITAR QUALQUER INSTABILIDADE E POSTERIORMENTE REALIZE O APERTO FINAL NOS PARAFUSOS.



MONTAGEM DO EQUIPAMENTO

PASSO 8

8	NOME	Qty	9	NOME	Qty	10	NOME	Qty
	Parafuso Cab. Cil Sext. Int. - M8X70	4x		Arruela lisa Ø08,4X20X2,0	8x		Porca Sextavada Inserto Nylon - M8	4x
G	NOME							
	Suporte da anilha							

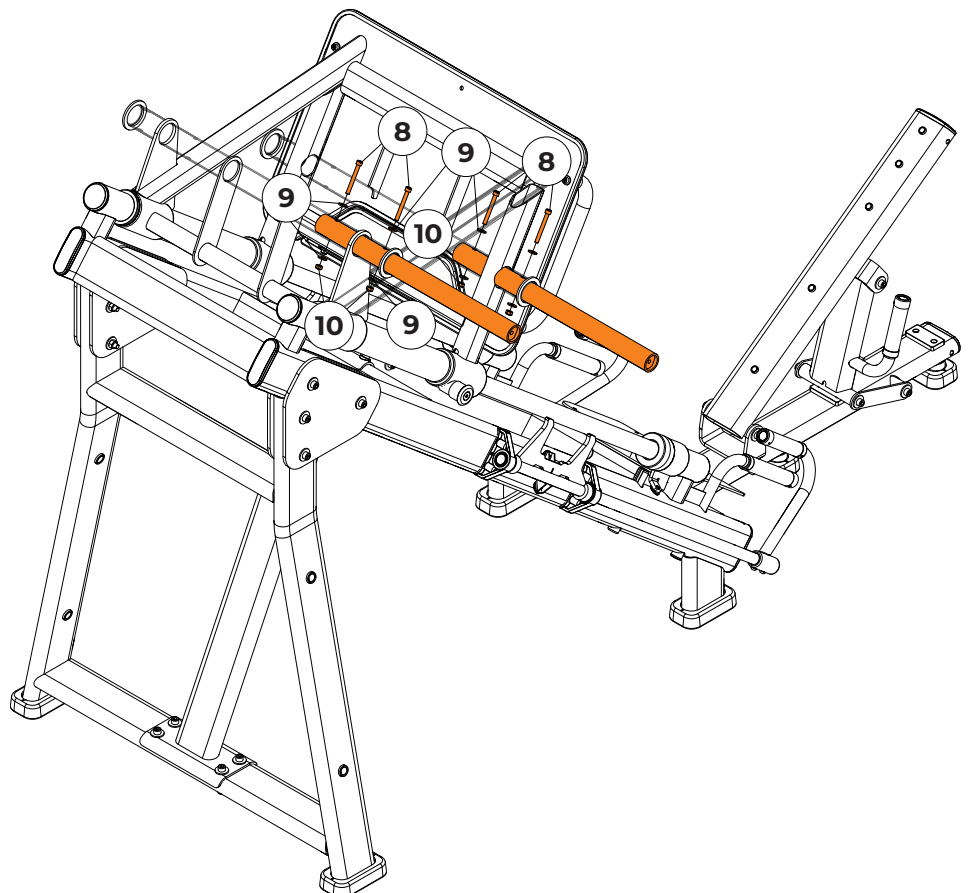
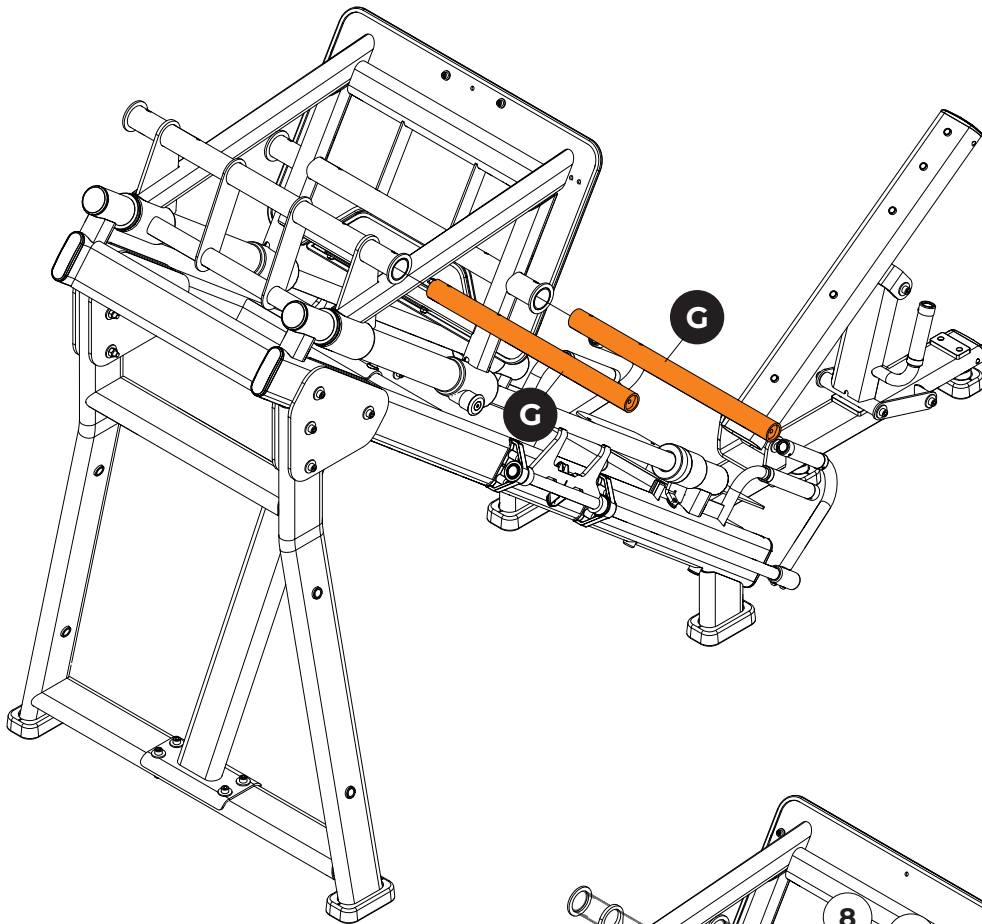





FERRAMENTAS

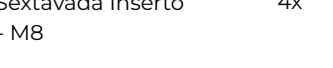

MONTAGEM DO EQUIPAMENTO

PASSO 9

8	NOME	Qty	9	NOME	Qty	10	Qty
	Parafuso Cab. Cil Sext. Int. - M8X70	4x		Arruela lisa Ø08,4X20X2,0	8x		4x
	G Suporte da anilha						

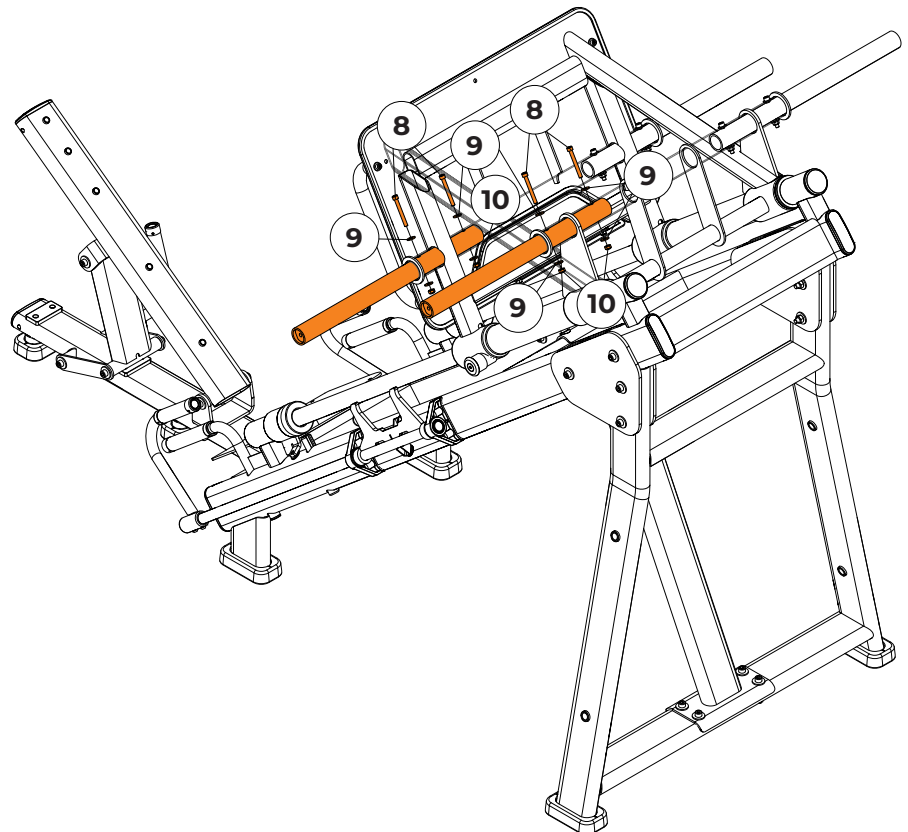
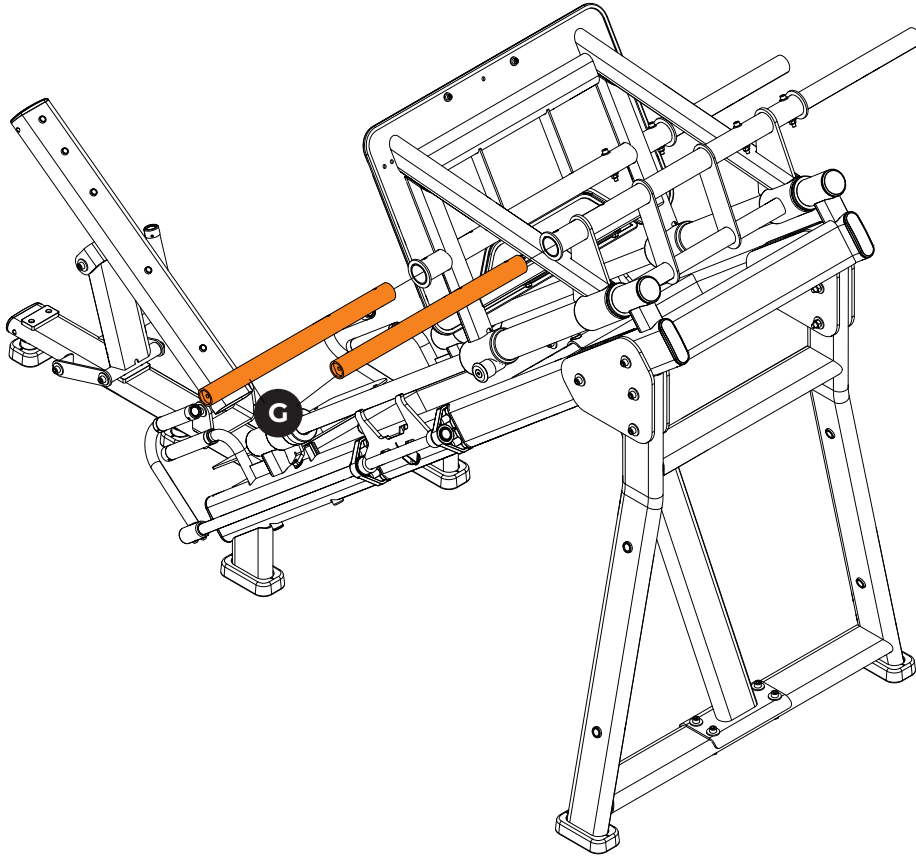

FERRAMENTAS



Allen nº6







Chave fixa 13

100%





MONTAGEM DO EQUIPAMENTO

PASSO 10

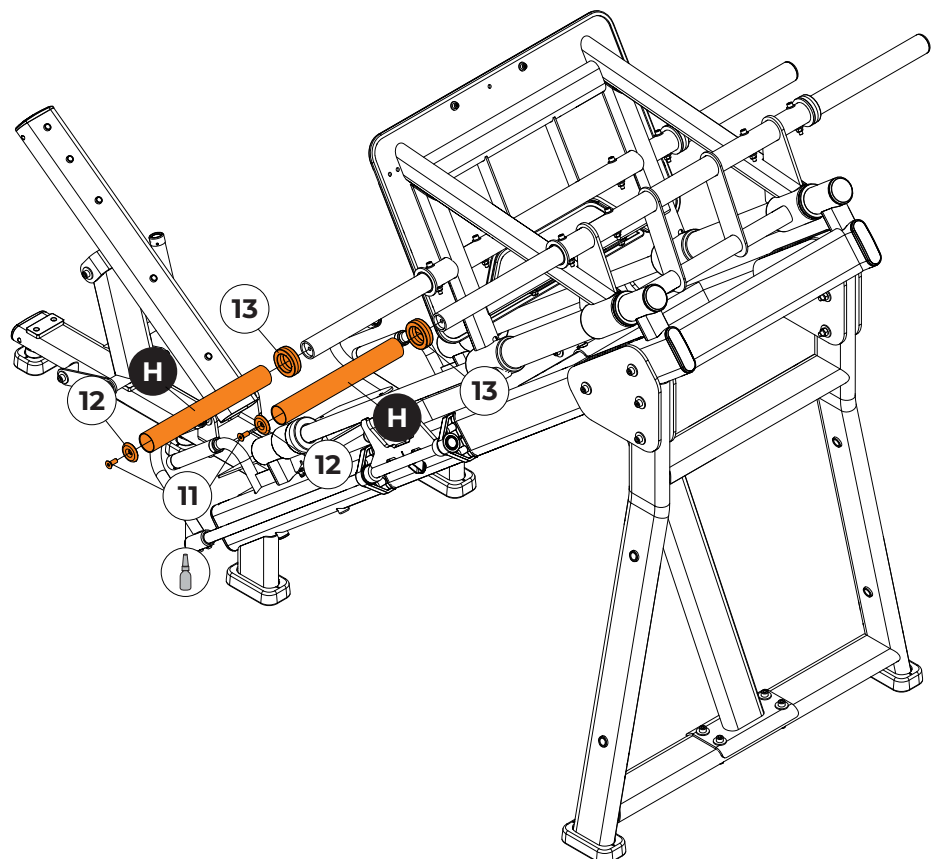
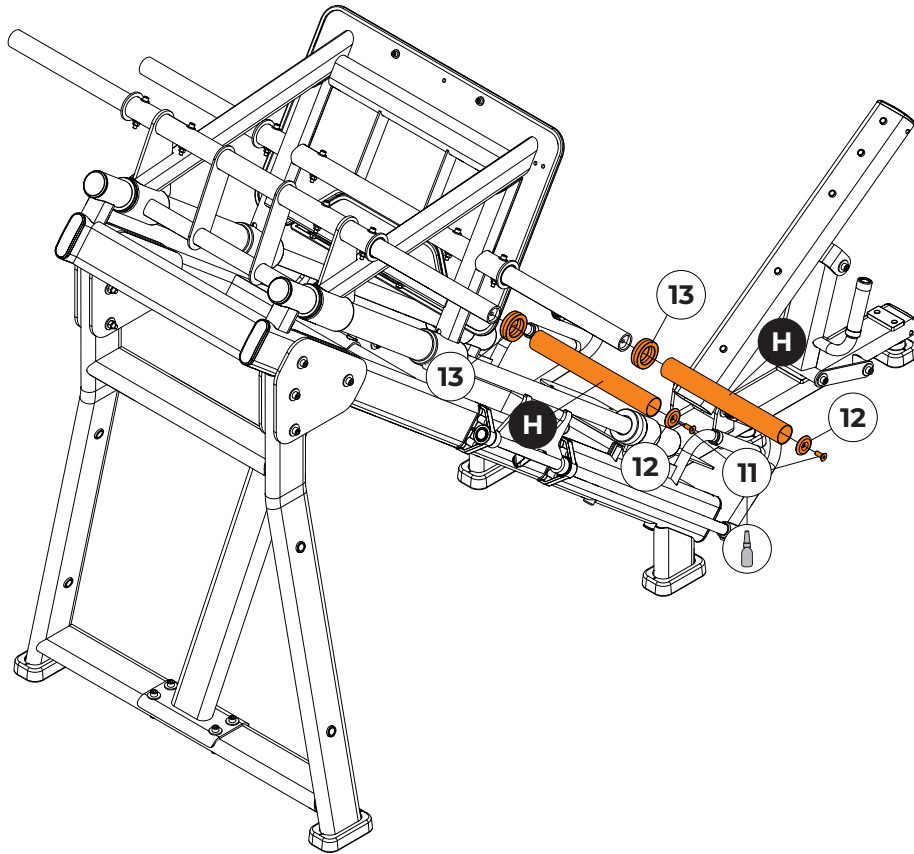
11	NOME	Qtd	12	NOME	Qtd	13	NOME	Qtd
	Parafuso Cab. Chata Sext. Int. - M10X25	4x		Bucha	4x		Batente	4x
	NOME			Anilheiro				



FERRAMENTAS



Allen n°6



Trava rosca
torque médio

100%



MONTAGEM DO EQUIPAMENTO

PASSO 11

14	NOME Parafuso Cab. Chata Sext. Int. - M8X25	Qtd 8x	15	NOME Buchas	Qtd 8x	16	NOME Batente	Qtd 4x
I	NOME Suporte de anilha		J	NOME Adaptador olímpico				

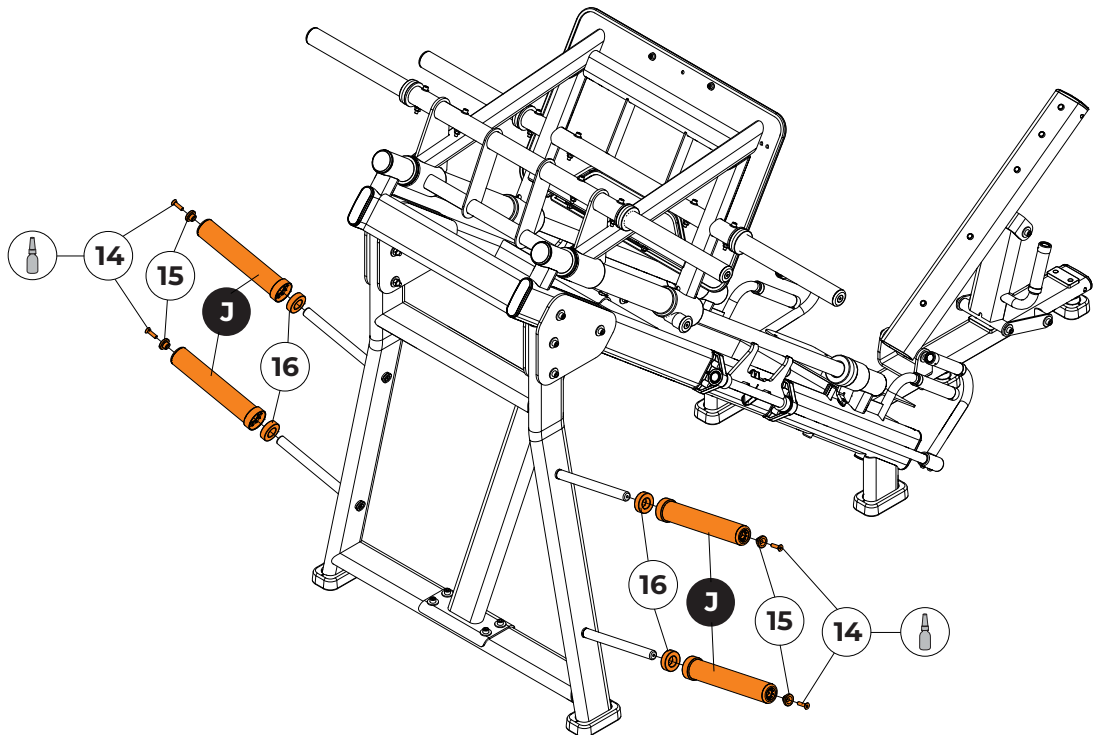
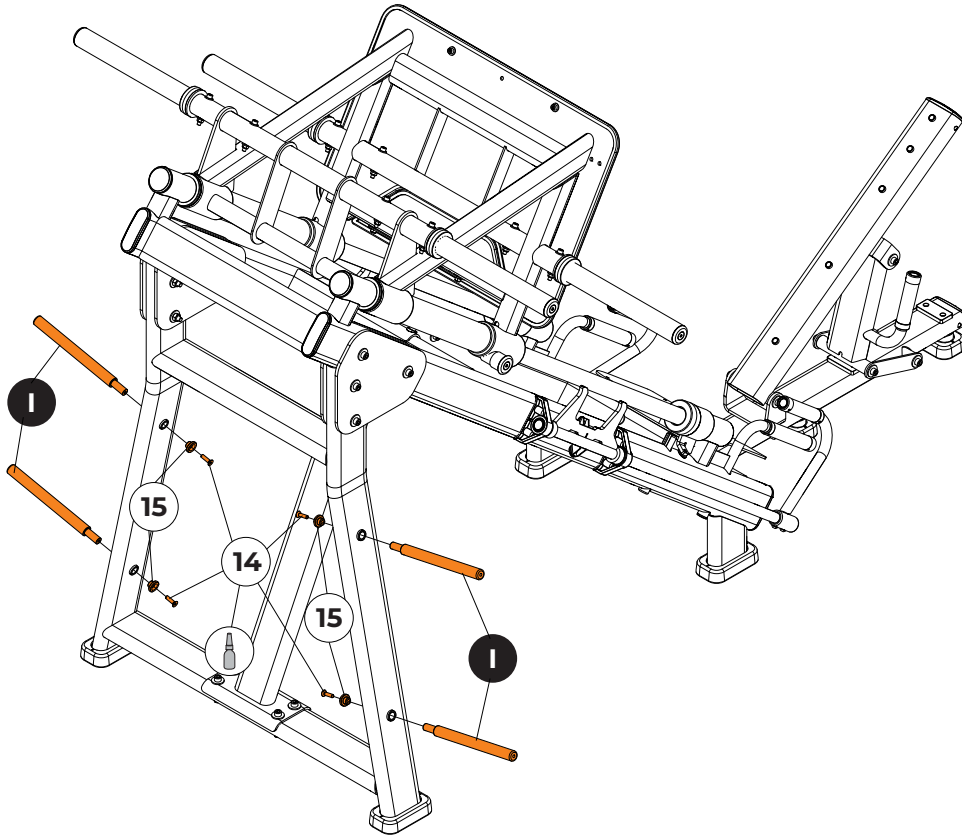

FERRAMENTAS

Allen nº5

Trava rosca
torque médio





MONTAGEM DO EQUIPAMENTO

PASSO 12

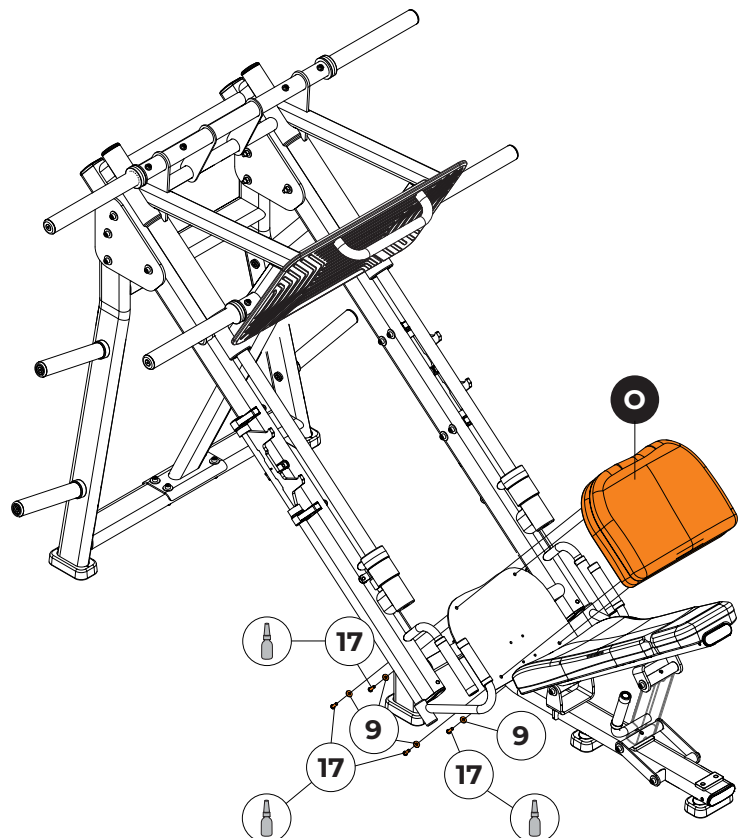
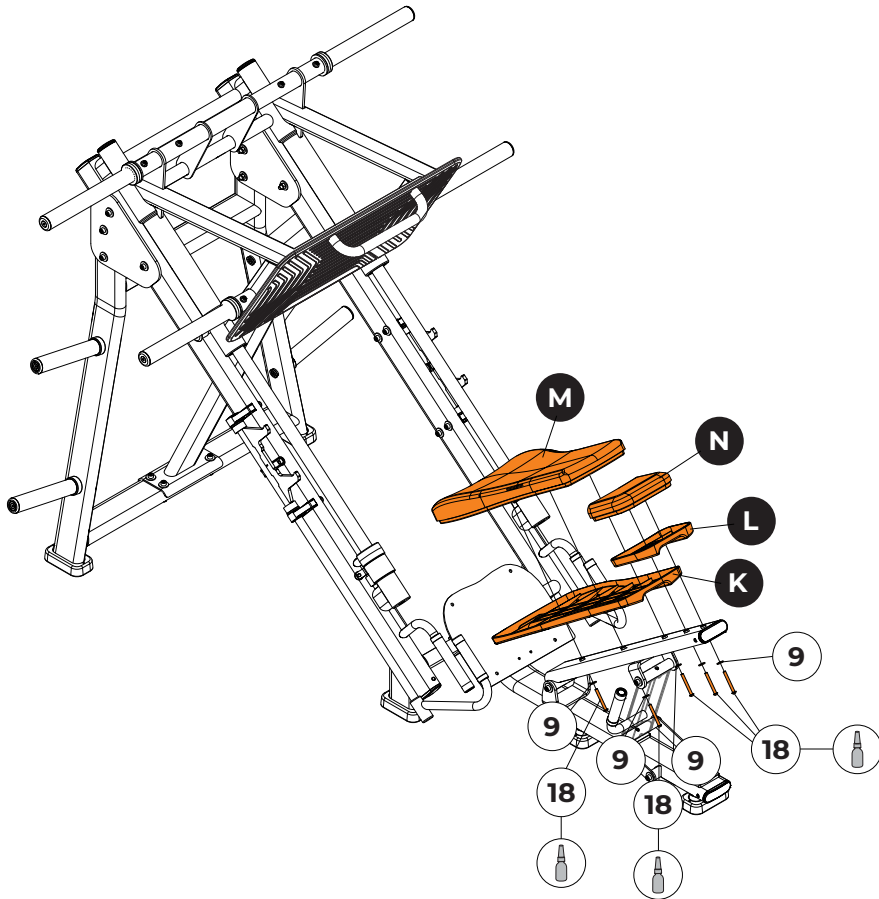
9	NOME Arruela lisa Ø08,4X20X2,0	Qtd 9x	17	NOME Parafuso Cab. Abaulada Sext. Int. - M8X25	Qtd 4x	18	NOME Parafuso Cab. Abaulada Sext. Int. - M8X70	Qtd 5x
K	NOME Protetor do encosto		L	NOME Protetor da cabeça		M	NOME Estofado do encosto	
N	NOME Estofado da cabeça		O	NOME Estofado do assento				



FERRAMENTAS	
	
Allen n°5	Trava rosca torque médio



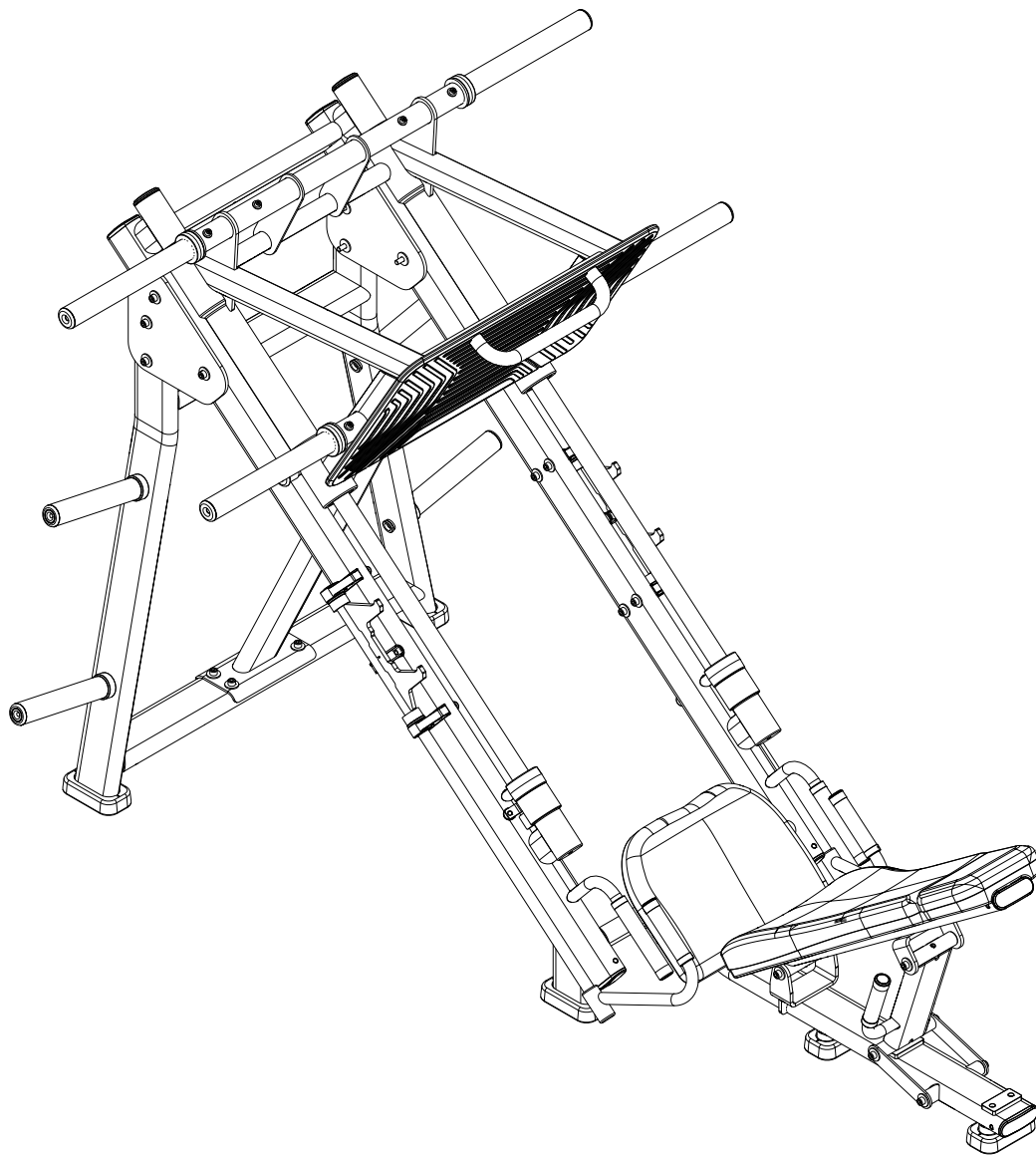

PARABÉNS! A MONTAGEM DO EQUIPAMENTO FOI CONCLUÍDA.

Antes de iniciar o seu treino, NIVELE o equipamento ao solo e verifique o aperto em todos os parafusos. Consulte o Capítulo "Instrução Operacional" antes de utilizar o equipamento.



**INSTRUÇÃO
OPERACIONAL**

INSTRUÇÃO OPERACIONAL

Para confirmar a Garantia MOVEMENT, registre seu equipamento no APP CONNECT.

O cadastro é gratuito, prático e rápido!

O Connect é o aplicativo Movement pensado exclusivamente para facilitar o seu dia a dia na gestão dos equipamentos e atendimentos em garantia, integrando ao ecossistema digital da Movement.

Com ele você tem qualquer equipamento Movement na palma da mão, solicitando a sua manutenção com apenas um clique, sem demora e com acompanhamento em tempo real.

Conheça alguns dos benefícios do Connect:

- Equipamentos registrados na garantia Movement podem ter de 3 a 60 meses de garantia, de acordo com o manual de instruções;
- Abertura de chamado de manutenção em poucos cliques;
- Totalmente integrado a rede Movement com o melhor suporte do segmento;
- Acompanhamento dos status em tempo real;
- Registro do histórico de todos os atendimentos.

Como acessar:

1 - Baixe o aplicativo na playstore ou apple store (Movement Connect) ou acesse pelo site (<https://lp.movement.com.br/app-movement-connect>);



2 - Faça o seu cadastro no aplicativo.

Nota: Nas compras realizadas direto de fábrica, utilize o login e senha enviados em seu email.

3 - Registre seus equipamentos no aplicativo.

4 - Se houver algum problema com seu equipamento, abra um chamado e envie para o ponto autorizado mais próximo, acompanhando o atendimento do início ao fim.

Ficou com dúvidas?

Confira o passo a passo através do link: https://bit.ly/connect_cliente ou pelo QR Code abaixo.



EVITE DORES DE CABEÇA!

Cadastre seu equipamento, confirme a sua garantia e faça a extensão na proteção do seu equipamento. Para mais informações, consulte o tópico de GARANTIA deste manual.

INSTRUÇÃO OPERACIONAL

REGULADOR DO ASSENTO

Permite que o usuário ajuste a altura do encosto.

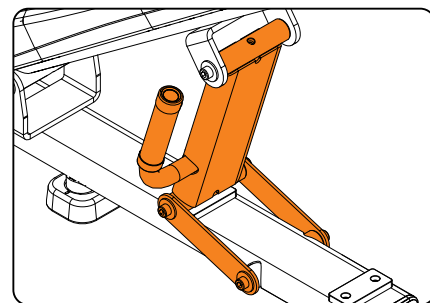

APOIO DOS PÉS

Permite que o usuário apoie os pés para executar o exercício, permite também que o usuário segure nos pegos e assim entrar no equipamento.

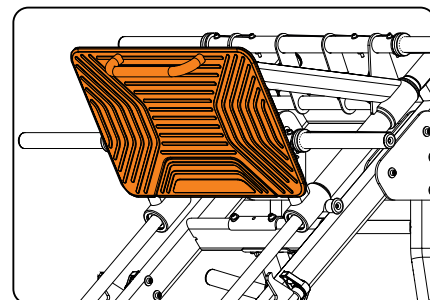

ANILHEIROS

Permite aumentar o nível de dificuldade do exercício, com a colocação de anilhas, bem como pode ser usado para armazenar as anilhas.

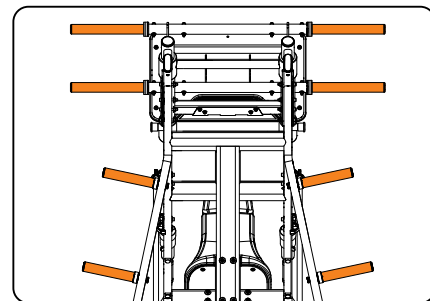

STOPS DE SEGURANÇA

Antes de utilizar o equipamento sempre regule os stops de segurança. Os stops tem como função evitar qualquer tipo de acidente ao usuário.

Os stops podem ser regulados em dois níveis.

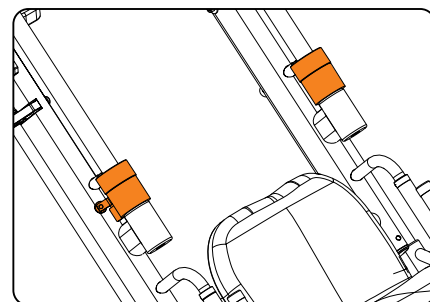
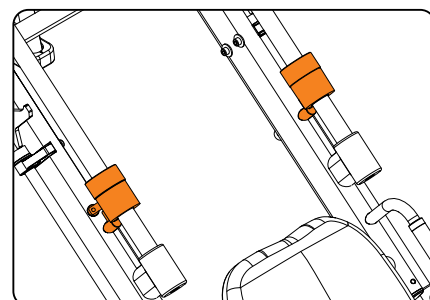

APOIO DO CARRO

O equipamento possui um apoio para o carro que antes de iniciar o exercício o usuário deve-se apoiar o carro com os pés e so assim mover para o lado o apoio do carro, afim de dar início ao exercício. Ao término da série, retorne o apoio do carro para que possa segurar o carro.

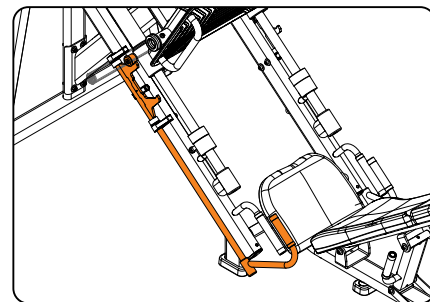

INSTRUÇÃO OPERACIONAL

NÚMERO DE SÉRIE

O número de série contém informações pertinentes à classe do equipamento e dados do fabricante. Não remova o adesivo do número de série, pois ele facilita o fornecimento de informações para um ponto autorizado ou para o fabricante. Se o adesivo com o número de série descolar, entre em contato imediatamente com o fabricante.

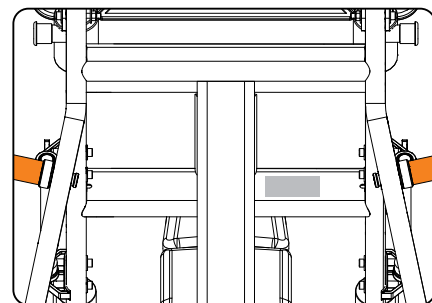

ESPAÇO

Indicamos para a segurança do usuário a utilização de uma área mínima de acesso e escape, conforme figura ao lado. A área de acesso e escape pode ser comum entre os equipamentos utilizados.

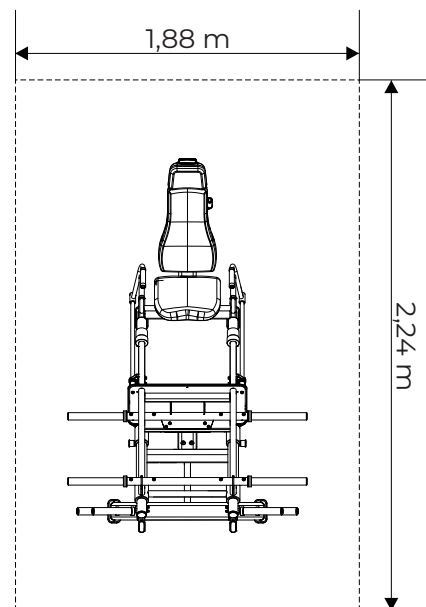



MANUTENÇÃO

RECOMENDAÇÕES

Para maior durabilidade, é necessário adotar algumas precauções que evitarão problemas no equipamento e ao usuário ou terceiros.

Em caso de quebra ou mau funcionamento, interrompa o uso até que o equipamento seja reparado.

LIMPEZA

Semanalmente, limpe o equipamento utilizando uma escova de nylon macia. Passe aspirador de pó na parte de baixo do equipamento para evitar o acúmulo de sujeira e pó, que podem afetar o seu funcionamento.

Use sempre água, sabão neutro e um pano macio para a limpeza do estofado do equipamento antes e após o treino. Espere o equipamento secar por completo para assim iniciar um novo treino. Nunca utilize produtos de limpeza ácidos. Jamais despeje água no equipamento ou aplique líquidos em spray.

ESTOFADO

Em caso de rasgo, furos ou demais danos, faça a substituição imediata. Para maior durabilidade do estofado, faça a limpeza de acordo com as instruções deste manual.

STOP DE SEGURANÇA

A integridade do stop de segurança é vital para o bom funcionamento do equipamento, ao sinal de qualquer desgaste, dano ou encontre o stop fora da sua forma original interrompa o uso do equipamento e faça a troca imediata da peça.

BARRA DO STOP

A integridade da barra do stop é vital para o bom funcionamento do equipamento, ao sinal de qualquer desgaste, dano ou encontre o stop fora da sua forma original interrompa o uso do equipamento e faça a troca imediata da peça.

REGULAGEM DO ENCOSTO

Caso encontre a regulagem do encosto danificada ou fora de sua forma original, interrompa o uso do equipamento e faça a troca da peça.

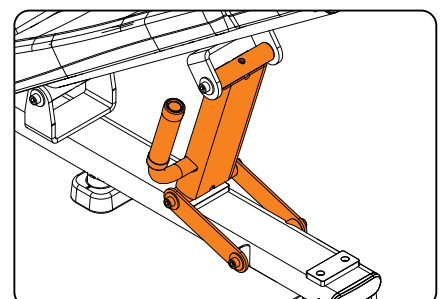
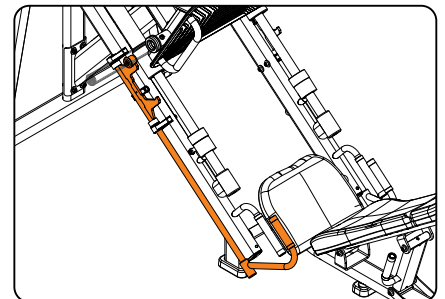
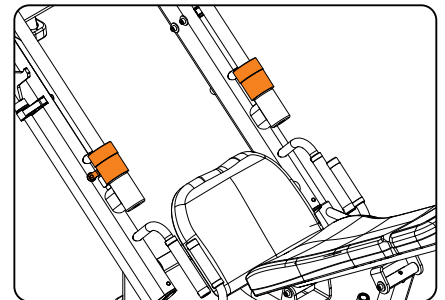
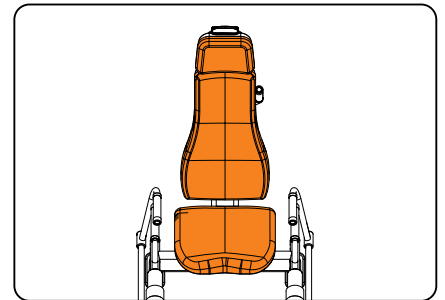

MANUTENÇÃO

TABELA DE MANUTENÇÃO DO EQUIPAMENTO

Utilize a tabela a seguir para saber a periodicidade das manutenções.

VERIFICAR	DIÁRIA	SEMANAL	MENSAL	QUANDO PRECISO
PARAFUSOS		Reapertar os parafusos caso as peças estejam soltas.		
ESTOFADOS		Verificar se os estofados estão em perfeito estado. Não estão rasgados ou descosturados.		
LIMPEZA	Limpe todo o equipamento com um pano úmido, limpe principalmente estofados.			
STOP DE SEGURANÇA	Verifique sempre a integridade do stop de segurança. Caso esteja danificado, faça a troca da peça			
BARRA DO STOP	Verifique sempre a integridade da barra do stop. Caso esteja danificado faça a troca da peça			
MANUTENÇÃO PREVENTIVA				A cada 2 meses entre em contato com um Ponto Autorizado para fazer a manutenção preventiva do equipamento

Qualquer dúvida pode ser sanada através da nossa central de atendimento ao consumidor, pelo telefone 0800-7724080. Para encontrar um Ponto Autorizado, acesse o site <http://movement.com.br/assistencia-tecnica> e permita que o navegador acesse sua localização e facilite a busca por uma Autorizada mais próxima.



WEX

GARANTIA

GARANTIA

GARANTIA LIMITADA - LINHA MUSCULAÇÃO

Leia cuidadosamente os termos e condições de garantia antes de utilizar o equipamento.

Ao utilizar o equipamento, você concorda em seguir os seguintes termos e condições de garantia.

A Brudden Equipamentos Ltda., fabricante dos produtos Movement, garante os equipamentos novos livres de defeitos em materiais e fabricação nos períodos estabelecidos abaixo.

Os períodos de garantia iniciam-se na data de emissão da nota fiscal de compra emitida pela Fábrica ou revendedor credenciado.

Essa garantia se aplicará somente a defeitos identificados durante os prazos abaixo e apenas ao comprador original do produto. Para exercer a garantia o comprador deverá entrar em contato com a Assistência Técnica autorizada mais próxima (lista disponível no site www.movement.com.br/assistencia-tecnica) em menos de 30 dias da descoberta da não conformidade e disponibilizar o equipamento para inspeção.

ATENÇÃO! GANHE ATÉ 3 ANOS DE GARANTIA CADASTRANDO SEU EQUIPAMENTO NO CONNECT!

IMPORTANTE: para ser coberto totalmente pelo prazo descrito na tabela abaixo, **É NECESSÁRIO REGISTRAR SEU PRODUTO NO CONNECT**. Caso o cadastro NÃO SEJA EFETUADO, SOMENTE a garantia legal do Código de Defesa do Consumidor (art. 26, II) de 90 (noventa) dias será válida.

Acesse o CONNECT na Play Store ou Apple Store (Movement Connect) ou pelo site (<https://lp.movement.com.br/app-movement-connect>)

90 dias	Garantia legal do Código de Defesa do Consumidor (art. 26, II) Mão de obra / Estofados dos equipamentos: Flat bench e Adjustable Bench.
6 Meses	Já incluída a garantia legal do Código de Defesa do Consumidor (art. 26, II) de 90 (noventa) dias. Adesivos / Reguladores e puxadores / Manoplas / Acabamentos termoplásticos / Acabamento de elastômeros / carenagens e estofados em geral (exceto: Flat bench e Adjustable bench).
1 ano	Já incluída a garantia legal do Código de Defesa do Consumidor (art. 26, II) de 90 (noventa) dias. Partes e peças mecânicas / Polias / Mosquetões / Rolamentos / Molas / Componentes de fixação / Pintura em geral, incluindo os itens cromados e zincados.
3 anos	Já incluída a garantia legal do Código de Defesa do Consumidor (art. 26, II) de 90 (noventa) dias. Chassi (exceto pintura) e estruturas metálicas.

CONDIÇÕES E RESTRIÇÕES

1. A garantia aplica-se aos produtos Movement somente quando:

1-1. O produto estiver com o comprador original e com a prova de compra original (nota fiscal de compra);

1-2. Não tiver sido objeto de: acidentes, uso inadequado ou negligência, operação indevida, abuso, transporte e armazenamento inadequado, manutenção em desacordo com as especificações contidas no manual de instruções, serviço impróprio, ou modificação não realizada pela Movement;

1-3. As peças de reposição utilizadas forem fornecidas pela Movement;

1-4. Reclamações feitas dentro do prazo de garantia.

2. Esta garantia não cobre danos ou falhas em equipamentos causados por falha na manutenção básica e necessária como descrita no manual.

A GARANTIA NÃO SE APLICA:

• Produtos reparados ou modificados por terceiros, sem prévia autorização por escrito da Movement;

• Chamada de serviços para instalação do produto ou instruções aos proprietários sobre como utilizar o produto;

• Consertos efetuados em produtos Movement sem o número de série ou com a identificação alterada ou danificada;

• À retirada e/ou entrega do equipamento na residência do consumidor para realização de reparos.

• Nenhuma despesa de serviços ocorrida após o período de garantia de serviços.

CONDIÇÕES GERAIS DA GARANTIA

O serviço de Garantia Movement pode ser solicitado diretamente à fábrica ou a um Assistência Técnica Autorizada. Vide lista no site www.movement.com.br/assistencia-tecnica.

As despesas decorrentes de eventuais transportes do produto até uma assistência técnica ou o deslocamento (visita técnica) realizado por assistente autorizado, serão custeados pelo comprador, estando ou não o produto coberto por esta garantia.

A responsabilidade da presente garantia se limita exclusivamente ao reparo, modificação ou substituição do produto fornecido.

A Movement não se responsabiliza por danos a pessoas, a terceiros, a outros equipamentos e instalações, lucro cessante ou quaisquer danos emergentes.

A Movement reserva-se no direito de paralisar a fabricação do equipamento, a qualquer tempo e sem prévio aviso, modificar suas especificações e introduzir melhorias, sem incorrer na obrigação de efetuar tais aperfeiçoamentos em produtos anteriormente fabricados.

A Movement reserva-se no direito de paralisar a fabricação do equipamento, a qualquer tempo e sem prévio aviso, modificar suas especificações e introduzir melhorias, sem incorrer na obrigação de efetuar tais aperfeiçoamentos em produtos anteriormente fabricados.

ATENDIMENTO AO CONSUMIDOR
Cx. Postal 11 - CEP 17586-202 - Pompeia - SP - Tel. 0800-7724080
falecom@movement.com.br

Fabricado por:
BRUDDEN EQUIPAMENTOS LTDA.
Av. Industrial, 700 Distrito Industrial.
CEP: 17586-202 POMPEIA-SP - BRASIL
CNPJ: 43.061.654/0001-38
www.movement.com.br
falecom@movement.com.br

MOVEMENT 