

MANUAL DO PROPRIETÁRIO



POWER ASSISTED SQUAT

**LEIA ATENTAMENTE ESTE MANUAL ANTES DE UTILIZAR O EQUIPAMENTO.
GUARDE-O PARA CONSULTA E REFERÊNCIA FUTURA.**

*READ THIS MANUAL CAREFULLY BEFORE USING THE EQUIPMENT.
KEEP IT FOR FUTURE CONSULTATION AND REFERENCE.*

*LEA DETENIDAMENTE ESTE MANUAL ANTES DE UTILIZAR EL EQUIPO.
GUARDARLO PARA FUTURAS CONSULTAS Y REFERENCIAS.*

NEXT

NEXT

NEXT

INEX

INEX

INEX

SELECCIONE O IDIOMA DE SUA PREFERENCIA.

SELECT YOUR PREFERRED LANGUAGE.

SELECCIONA TU IDIOMA PREFERIDO.

PORTUGÊS

ENGLISH

ESPAÑOL



SEJA BEM VINDO À MOVEMENT!

Parabéns, agora você faz parte do universo MOVEMENT!

Com o objetivo de oferecer produtos, serviços e soluções inovadoras que atendam à necessidade de lazer, bem-estar e conforto, despertando as pessoas para uma vida mais prazerosa e saudável, a Brudden Equipamentos Ltda. criou a marca MOVEMENT.

Fundada para desenvolver e produzir equipamentos de ginástica, a Movement logo se destacou no mercado brasileiro pela tradição em praticidade e durabilidade, que faz da Brudden ícone em qualidade nos mercados em que atua.

Com alto investimento em pesquisa e desenvolvimento junto à instituições de renome, a Movement promove a melhoria da qualidade de vida aos mais diferentes perfis e hábitos, com a presença marcante em Residências, Condomínios, Academias, Clubes, Hotéis, Clínicas, Empresas e Organizações.

A qualidade em equipamentos se estende aos serviços prestados por sua ampla rede de atendimento e Pontos Autorizados, espalhados por todo território nacional.

Trazendo a Movement sempre próxima a você e sua família em prol de uma vida mais saudável, rentável aos investidores, prazerosa e saudável a quem treina em um dos nossos equipamentos.

Para confirmar a Garantia MOVEMENT, registre seu equipamento no APP CONNECT.

O cadastro é gratuito, prático e rápido!

O Connect é o aplicativo Movement pensado exclusivamente para facilitar o seu dia a dia na gestão dos equipamentos e atendimentos em garantia, integrando ao ecossistema digital da Movement.

Com ele você tem qualquer equipamento Movement na palma da mão, solicitando a sua manutenção com apenas um clique, sem demora e com acompanhamento em tempo real.

Saiba mais no CAMPO INSTRUÇÃO OPERACIONAL/ CONNECT

EVITE DORES DE CABEÇA!

Cadastre seu equipamento e confirme a sua garantia e faça a extensão na proteção do seu equipamento. Para mais informações, consulte o tópico de GARANTIA deste manual.

Acesse nosso site e saiba mais sobre o que nossa empresa oferece para melhorar a qualidade da sua vida.

MOVEMENT

SUMÁRIO

INFORMAÇÕES SOBRE SEGURANÇA.....	6
CONHECENDO O EQUIPAMENTO	10
MONTAGEM DO EQUIPAMENTO	13
INSTRUÇÃO OPERACIONAL.....	24
MANUTENÇÃO	29
GARANTIA	32



WEXX

**INFORMAÇÕES
SOBRE SEGURANÇA**

INFORMAÇÕES SOBRE SEGURANÇA

EXPLICAÇÃO DOS SÍMBOLOS



PERIGO!

- Uma declaração precedida de “PERIGO” contém informações que devem ser postas em prática para evitar lesões físicas graves ou morte.



ATENÇÃO!

- Uma declaração precedida de “ATENÇÃO” contém informações que devem ser postas em prática para evitar algum dano físico ao usuário.



CUIDADO!

- Uma indicação precedida pela palavra “CUIDADO” contém informações que devem ser postas em prática para evitar danos ao produto.



Guarde este Manual para consultá-lo futuramente. Leia e compreenda este manual.



SEGURANÇA

PERIGO!

- O mau uso do equipamento pode transformá-lo em um instrumento perigoso, podendo causar ferimentos graves ou até mesmo a morte do usuário, sendo de extrema importância a leitura e compreensão deste Manual.
- Antes de utilizar o equipamento, leia atentamente este Manual, certificando-se quanto à correta montagem e utilização, sob pena de graves ferimentos e morte do usuário.
- É de inteira RESPONSABILIDADE do comprador dos produtos MOVEMENT ler o manual de instruções e os adesivos de advertência do equipamento. É também de inteira responsabilidade do comprador instruir os usuários finais sobre o uso correto do equipamento.
- Os usuários devem ser supervisionados por profissional habilitado, cabendo ao comprador instruí-los corretamente. O uso do equipamento de forma contrária ao previsto neste Manual pode causar acidentes aos usuários.
- Este equipamento não é destinado a pessoas com capacidade física, sensoriais ou mentais reduzidas, ou por pessoas com falta de experiência e conhecimento, a menos que tenha recebido instruções referentes à utilização do equipamento e estejam sob supervisão de instrutor.
- Este equipamento é destinado ao uso profissional em Academias, Clubes, Estúdios, Hotéis e Condomínios, sempre com a supervisão de instrutor habilitado. Não é destinado ao uso doméstico. Em caso de dúvida, entre em contato com a MOVEMENT.
- É recomendado que o equipamento esteja em uma área de acesso controlado. O controle de acesso ao equipamento é de inteira responsabilidade do instrutor, assim como a supervisão do usuário quando estiver utilizando o equipamento.
- NUNCA permita que duas ou mais pessoas utilizem o equipamento ao mesmo tempo.
- Não permita que terceiros fiquem próximo ao equipamento, podendo causar acidentes.
- Não permita que crianças, pessoas com capacidade psicomotora reduzida e animais fiquem próximos ao equipamento, risco de acidente grave ou fatal.
- Não utilize o equipamento descalço, com calçado de salto ou sola gasta. Certifique-se que não há pedras presas ao calçado.
- Não utilize roupas folgadas, evite usar joias, correntes, cabelos soltos e demais objetos. Use sempre roupa destinada à prática do exercício físico.
- Não utilize o equipamento caso esteja doente ou sobre o efeito de drogas, álcool ou qualquer substância que afete sua capacidade psicomotora.
- Ao regular qualquer assento, apoio do joelho, bateria de pesos, encosto ou qualquer outro tipo de regulagem, certifique-se de que o pino de regulagem ou alavanca esteja totalmente encaixado no furo da regulagem para evitar lesões.
- Exercícios incorretos ou excessivos podem causar graves lesões. Caso sinta qualquer tipo de dor, tonturas, sensação de desmaio ou falta de ar, pare imediatamente o exercício e consulte um médico especializado.

EXPLICAÇÃO DOS SÍMBOLOS



PERIGO!

- Mantenha o piso no entorno do equipamento sempre seco, evitando escorregões e quedas.
- Certifique-se que o equipamento está devidamente nivelado ao solo e sobre uma superfície plana, longe de paredes a fim de manter o equilíbrio do equipamento e evitar acidentes e danos ao usuário.
- NÃO coloque o equipamento sobre piso polido (liso), pois pode causar a instabilidade do equipamento.
- Nunca faça modificações no equipamento sem autorização do fabricante. Modificações ou acessórios não autorizados podem resultar na perda da garantia, além de provocar ferimentos graves ou fatais ao usuário.
- NÃO use ou permita o uso de qualquer equipamento que esteja danificado e / ou tenha peças gastas ou quebradas.
- Substitua imediatamente qualquer tipo de cabo de aço que esteja danificado ou desgastado, risco de acidente grave ou fatal ao usuário. É de inteira responsabilidade do instrutor verificar o estado do cabo de aço.
- Use apenas peças de reposição fabricadas e fornecidas pela MOVEMENT.
- Não permita que qualquer pessoa faça manutenção no equipamento. A MOVEMENT possui pontos autorizados em todo o território nacional. Para localizar o mais próximo, consulte o site www.movement.com.br ou entre em contato pelo telefone 0800 772 40 80.
- A manutenção preventiva é a chave para manter uma longa vida do equipamento e assim evitar acidentes graves ao usuário. Qualquer dúvida sobre manutenção veja o capítulo de manutenção neste manual.
- O equipamento vem equipado com uma bateria de pesos, não use qualquer outro tipo de peso para aumentar a carga máxima do equipamento, risco de acidente grave ou fatal ao usuário.
- Não utilize nenhum outro tipo de pino seletor que não seja o que acompanha o equipamento para travar a bateria de pesos.
- Não permita que o usuário solte a bateria de peso em queda livre, risco de dano a estrutura do equipamento.
- Não exceda a capacidade máxima do equipamento.
- Insira completamente o pino seletor nos pesos. A inserção parcial pode fazer com que os pesos caiam, causando danos ao equipamento e acidentes graves ou fatais ao usuário.
- Nunca remova o pino seletor quando estiver com a bateria de peso em posição elevada.
- Nunca tente liberar peças ou pesos que estejam presos.
- ENTENDER cada adesivo de advertência é importante. Em caso de dúvida, contate nossa central de atendimento pelo telefone 0800 772 40 80.
- Caso os adesivos de alerta estejam danificados, entre em contato com a MOVEMENT imediatamente para solicitar a substituição. Os adesivos de alerta estão afixados no equipamento e devem ser fiscalizados antes da utilização do produto.
- Os adesivos em formato de triângulo representam risco ao usuário.



PERIGO!

NÃO COLOCAR AS MÃOS ENTRE AS PARTES MÓVEIS. RISCO DE ESMAGAMENTO.



PERIGO!

EQUIPAMENTO NÃO DESENVOLVIDO PARA CRIANÇAS. MANTENHA CRIANÇAS LONGE DO EQUIPAMENTO. RISCO DE ACIDENTES.

INFORMAÇÕES SOBRE SEGURANÇA

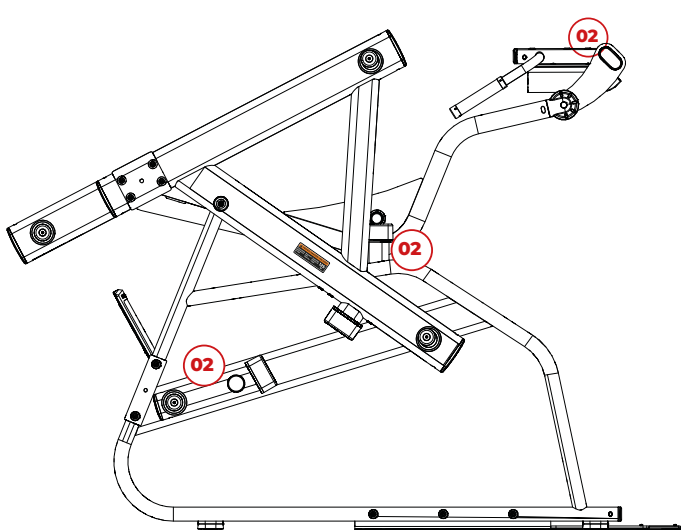
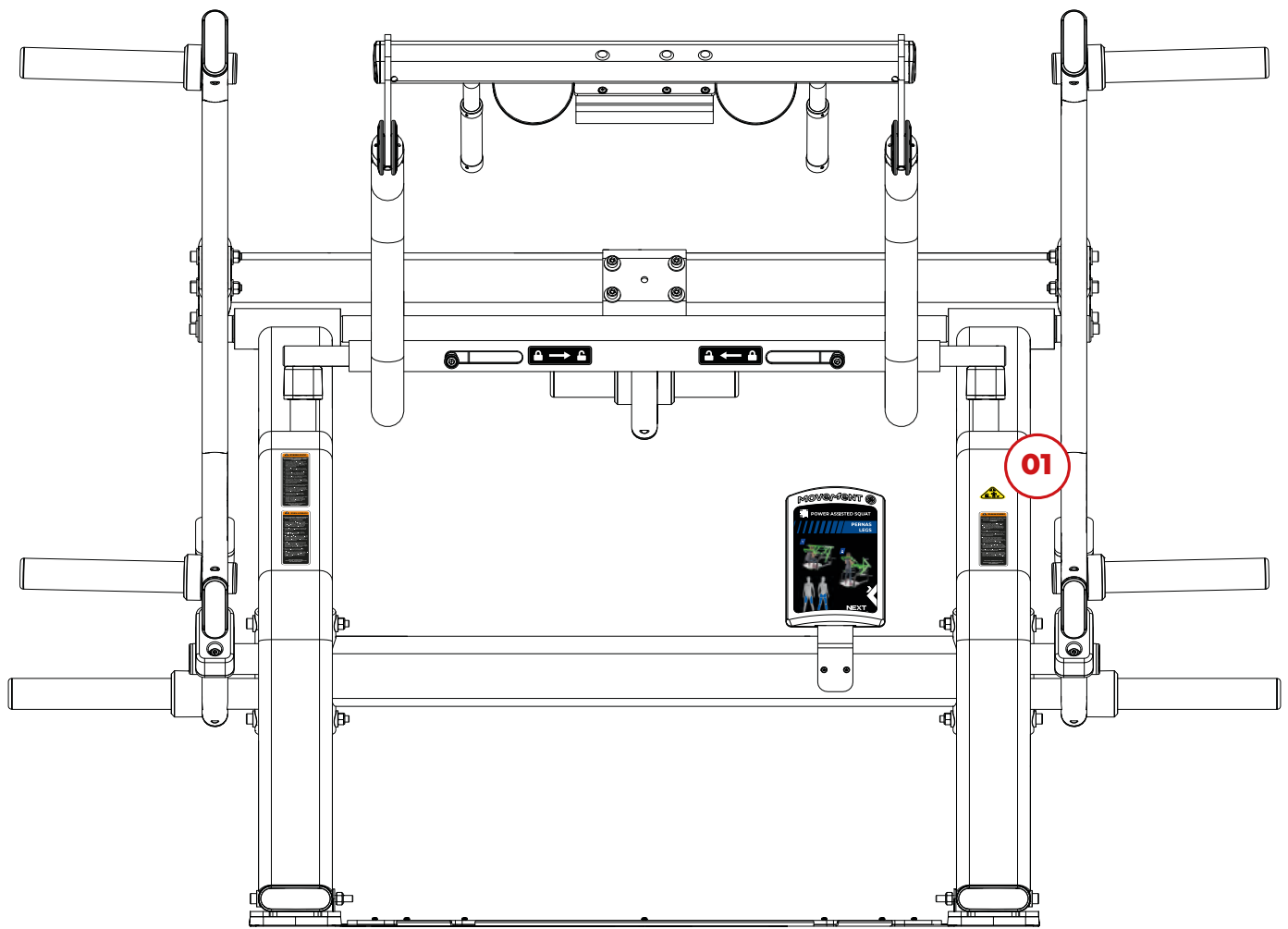

VISTA LATERAL ESQUERDA

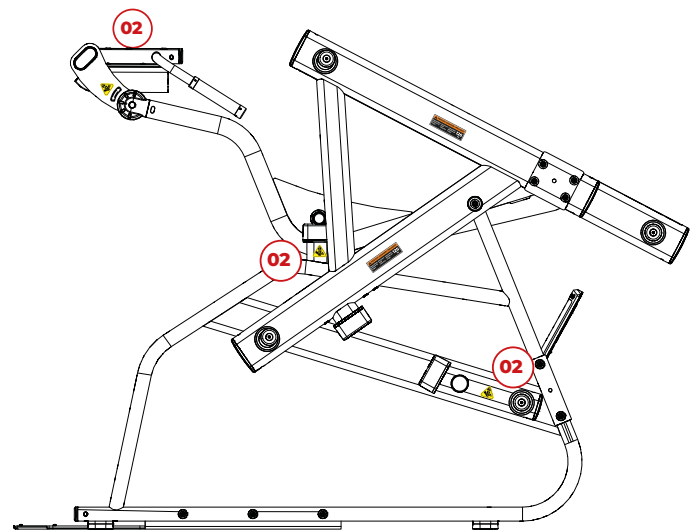

VISTA LATERAL DIREITA



WEX

**CONHECENDO O
EQUIPAMENTO**

CONHECENDO O EQUIPAMENTO

Especificações do equipamento

Linha	NEXT
Comprimento (cm)	192,8
Largura (cm)	198,0
Altura (cm)	142,6
Área ocupada (m ²)	3,9
Peso do equipamento (kg)	230
Carga máxima (kg)	210 (cada lado)
Estrutura	Tubo oblongo de aço - 40x115x3
Adesivo de instruções (placard)	Sim
Suporte de garrafa / objeto	Não
Opção de cor	Preto fosco c/ verde Preto fosco c/ amarelo Preto fosco c/ preto fosco
Estofado	Sim
Área de utilização recomendada (m ²)	10
Garantia	<p>90 dias: Garantia legal do Código de Defesa do Consumidor (art. 26, II) Mão de obra / Knob / Rodas de transporte / Carenagens e acabamentos plásticos / Adesivos / Estofados em geral / Manoplas</p> <p>1 ano: Já incluída a garantia legal do Código de Defesa do Consumidor (art. 26, II) de 90 (noventa) dias. Partes e peças mecânicas / Polias / Mosquetões / Rolamentos / Molas / Componentes de fixação / Pintura em geral, incluindo os itens cromados e zincados.</p> <p>3 anos: Já incluída a garantia legal do Código de Defesa do Consumidor (art. 26, II) de 90 (noventa) dias. Chassi (exceto pintura) e estruturas metálicas</p>

CONHECENDO O EQUIPAMENTO

OBJETIVO

O Power Squat é um equipamento específico para musculação inferior, com múltiplos exercícios. Ele possui braços articulados de carga com apoio articulado para cabeça e ombros, para que o usuário realize o agachamento corretamente.

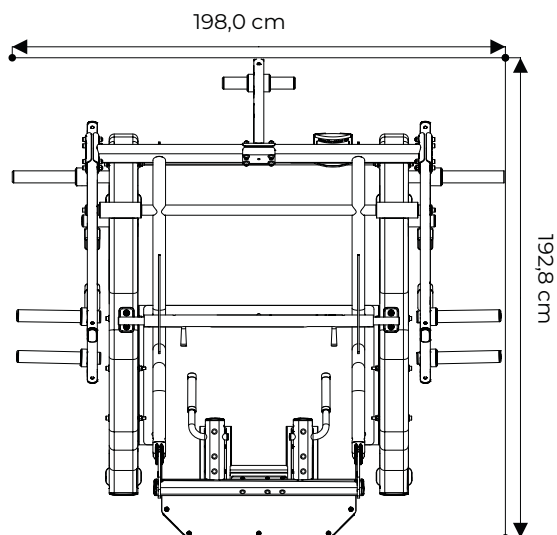
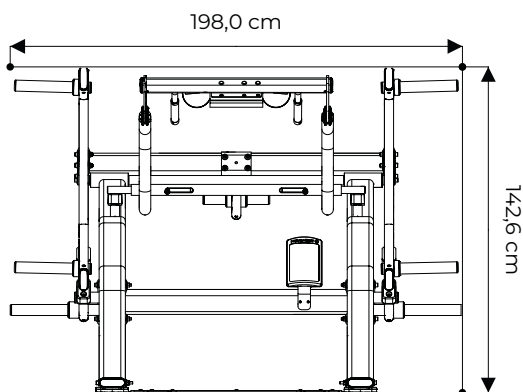
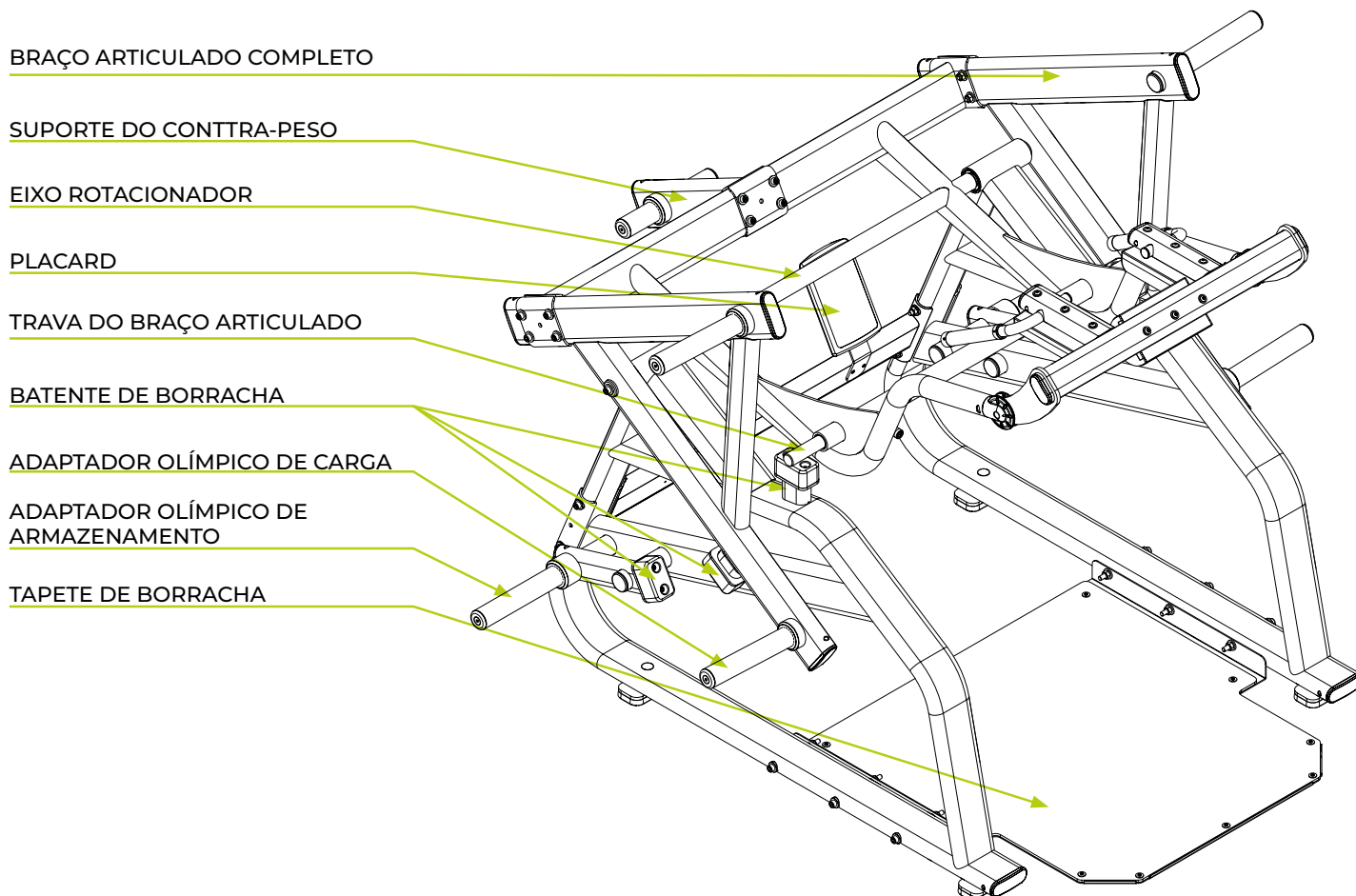

WEXX

**MONTAGEM DO
EQUIPAMENTO**

MONTAGEM DO EQUIPAMENTO



CUIDADO!

Antes de iniciar a montagem do seu equipamento necessário se atentar para os seguintes cuidados:

- Certifique que a embalagem não está danificada e que as partes e componentes do equipamento não estão avariadas.
- Recomenda-se que o equipamento seja desembalado no local em que será montado.
- O local de montagem deve estar limpo.
- O piso deve ser plano, nivelado e rígido para evitar instabilidade do equipamento.
- Recomenda-se que o equipamento seja montado longe da umidade e ao abrigo da luz solar, a fim de evitar danos às partes eletrônicas e carenagem do equipamento.

ÍCONES

Os ícones tem como função instruir boas práticas que devem ser seguidas no decorrer da montagem.



Para esta montagem recomenda-se que seja feita em duas pessoas.



Não dar o aperto final nos parafusos.



Dar o aperto final nos parafusos.

FERRAMENTAS

Use as seguintes ferramentas para fazer a montagem do equipamento. A tabela de torque tem como função guiar quanto de aperto determinado parafuso pode sofrer. A tabela deve ser seguida rigorosamente.



Allen



Trava rosca torque médio



Chave Philips



Chave fixa

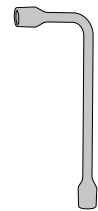

Chave de boca

Especificação de torque:

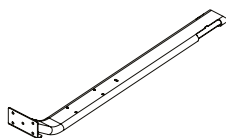

Elementos de fixação em estruturas metálicas

Diâmetro [mm]	Torque [N.m]
M6	9 a 12
M8	22 a 29
M10	45 a 48

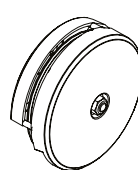

Roldanas com capas ou sem capas

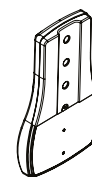









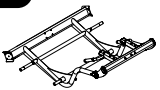

Estofados com ou sem capas

Torque [N.m]

8 a 10

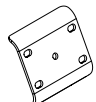
MONTAGEM DO EQUIPAMENTO

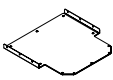
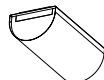
LISTA DE COMPONENTES

A  Travessa de carga principal	B1  Coluna do chassi lado direito	B2  Coluna do chassi lado esquerdo	C  Barra de ligação com suporte placard	D  Flange curva	E1  Braço articulado direito
E2  Braço articulado esquerdo	F  Chapa de fixação	G  Suporte do contra-peso	H  Tapete	I  Estofado	J  Placard completo

MONTAGEM DO EQUIPAMENTO

Passo 01

A	NOME Travessa de carga principal	B1	NOME Coluna do chassi lado direito	B2	NOME Coluna do chassi lado esquerdo	C	NOME Barra de ligação com suporte placard
D	NOME Flange curva	2	NOME Parafuso Cab. Cil. Sext. Int. - M10X1,5X150	Qtyd. 4x	3	NOME Arruela meia lua	Qtyd. 8x
		4	NOME Porca sext. Int. - M10	Qtyd. 4x			

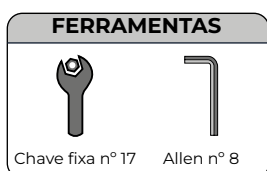
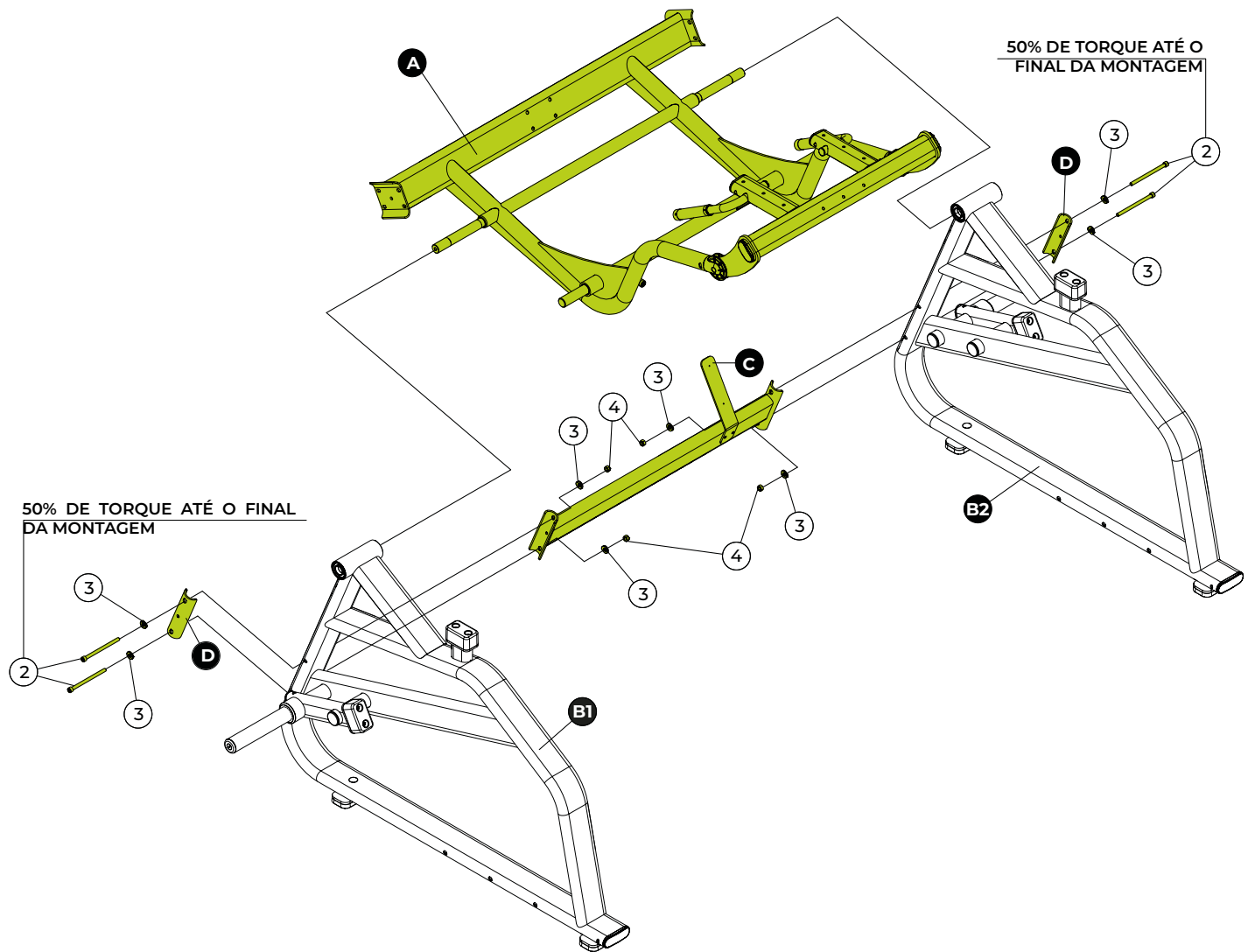

MONTAGEM DO EQUIPAMENTO

Passo 02

E1	NOME Braço articulado direito	F	NOME Chapa de fixação	1	NOME Arruela de encosto - Ø 30,0	Qtd. 2x	4	NOME Porca sext. Int. - M10	Qtd. 4x
5	NOME Parafuso Cab. Cil. Sext. Int. - M10X1,5X30	6	NOME Arruela lisa - Ø 10,3	7	NOME Espaçador - Ø 15,87	Qtd. 1x			

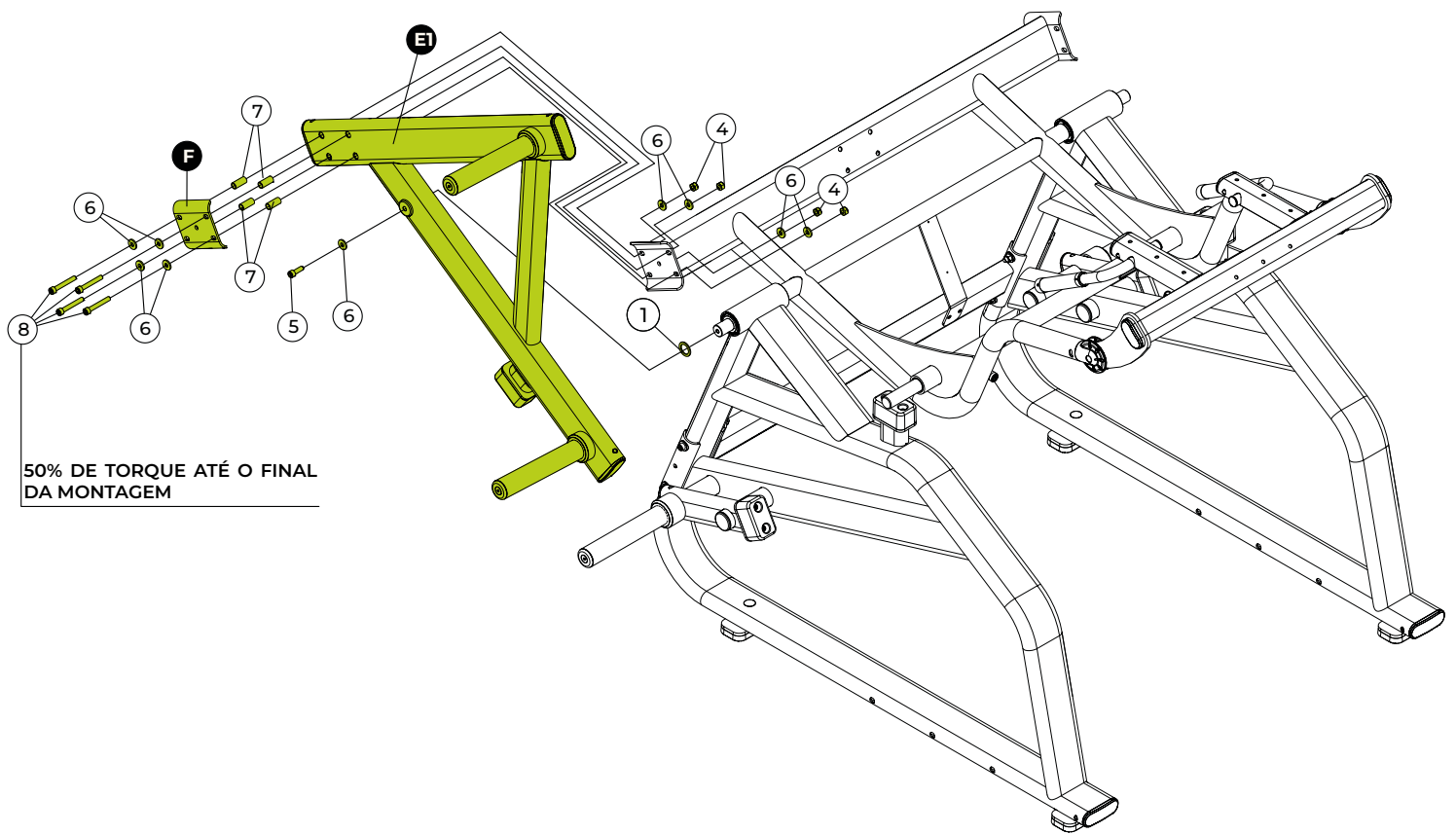

50% DE TORQUE ATÉ O FINAL DA MONTAGEM

FERRAMENTAS



Chave fixa nº 17



Allen nº 8



MONTAGEM DO EQUIPAMENTO

Passo 03

E2	NOME Braço articulado esquerdo		F	NOME Chapa de fixação	100x	1	NOME Arruela de encosto - Ø 30,0	Qtd. 2x	4	NOME Porca sext. Int. - M10	Qtd. 4x
5	NOME Parafuso Cab. Cil. Sext. Int. - M10X1,5X30	Qtd. 1x	6	NOME Arruela lisa - Ø 10,3	Qtd. 9x	7	NOME Espaçador - Ø 15,87	Qtd. 4x			

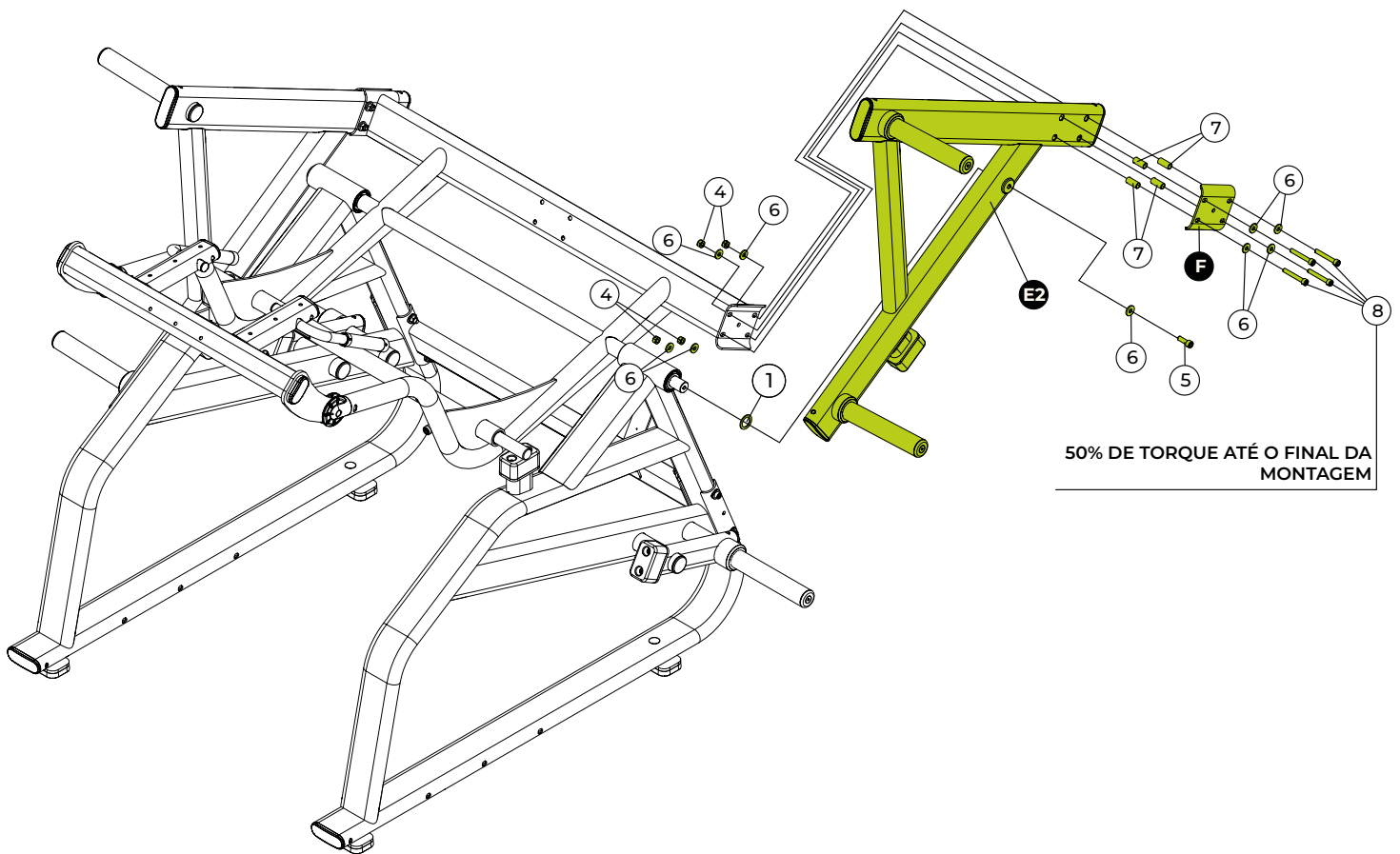

50% DE TORQUE ATÉ O FINAL DA MONTAGEM

FERRAMENTAS



Chave fixa nº 17







Allen nº 8



MONTAGEM DO EQUIPAMENTO

Passo 04

F 	NOME Chapa de fixação	G 	NOME Suporte do contra-peso	4 	NOME Porca sext. Int. - M10	Qty. 4x	6 	NOME Arruela lisa - Ø 10,3	Qty. 8x
8 	NOME Parafuso Cab. Cil. Sext. Int. - M10X1,5X70	Qty. 4x							

50% DE TORQUE ATÉ O FINAL DA MONTAGEM

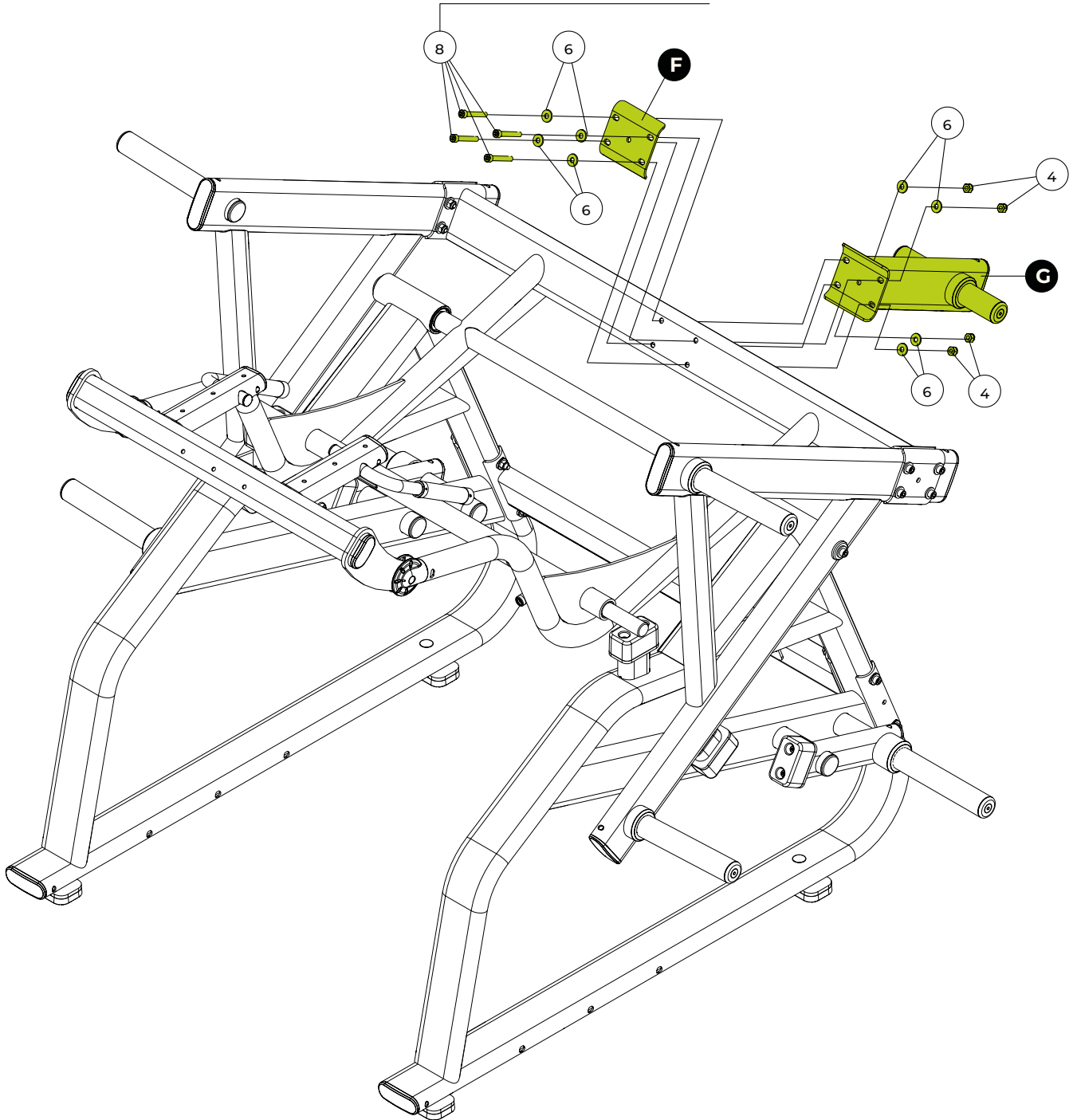

FERRAMENTAS



Chave fixa n° 17







Allen n° 8



MONTAGEM DO EQUIPAMENTO

Passo 05

H	NOME	Qtd.	2	NOME	Qtd.	3	NOME	Qtd.	4	NOME	Qtd.
	Tapete			Parafuso Cab. Cil. Sext. Int. - M10X1,5X150	6x		Arruela meia lua	6x		Porca sext. Int. - M10	6x
	Arruela lisa - Ø10,3	6x									

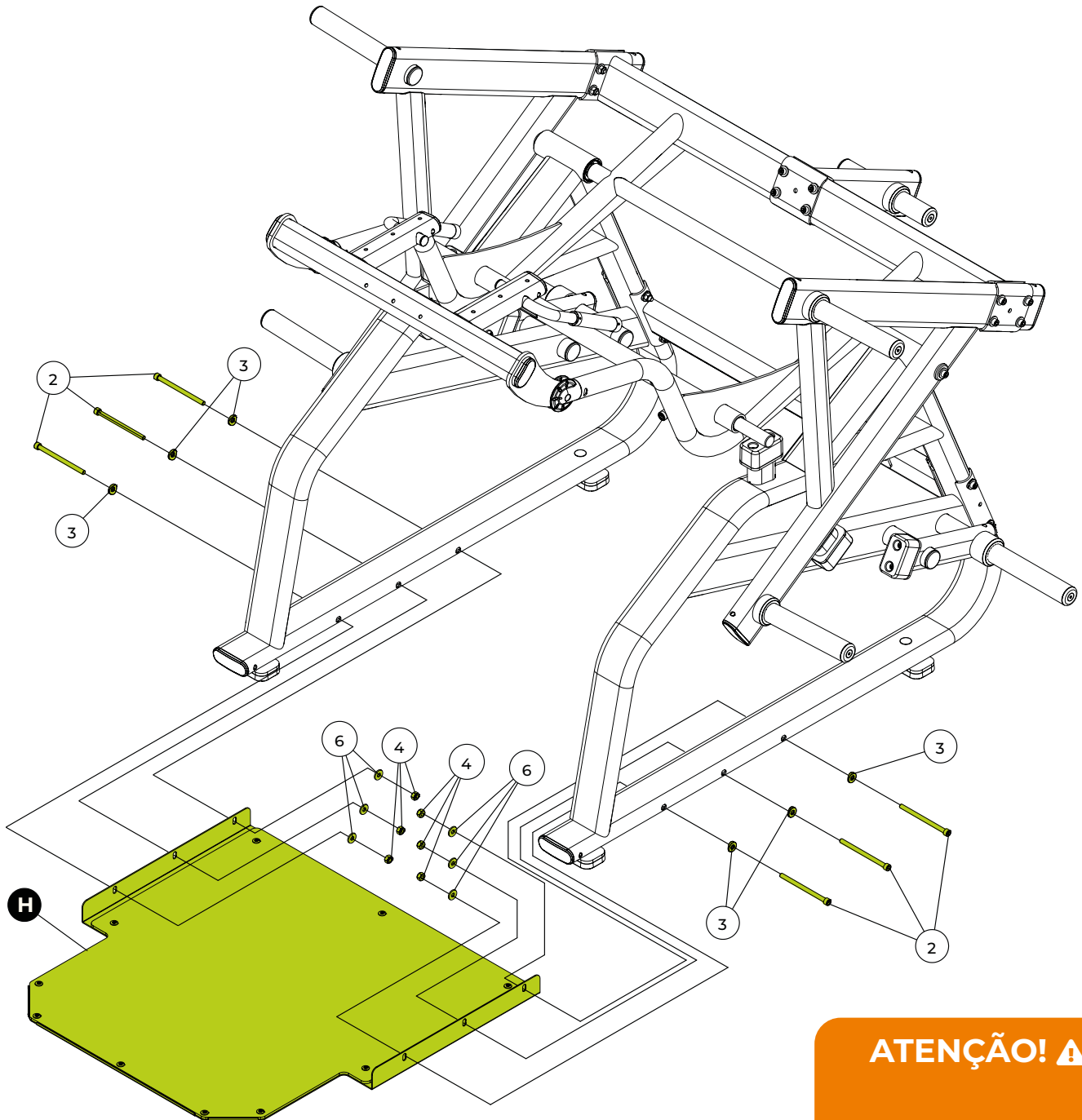

ATENÇÃO! ⚠

Após finalizar essa etapa de montagem, aplicar torque final em todos os parafusos.

FERRAMENTAS



Chave fixa nº 17 Allen nº 8



MONTAGEM DO EQUIPAMENTO



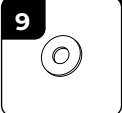
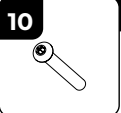

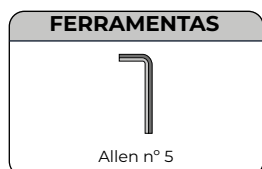
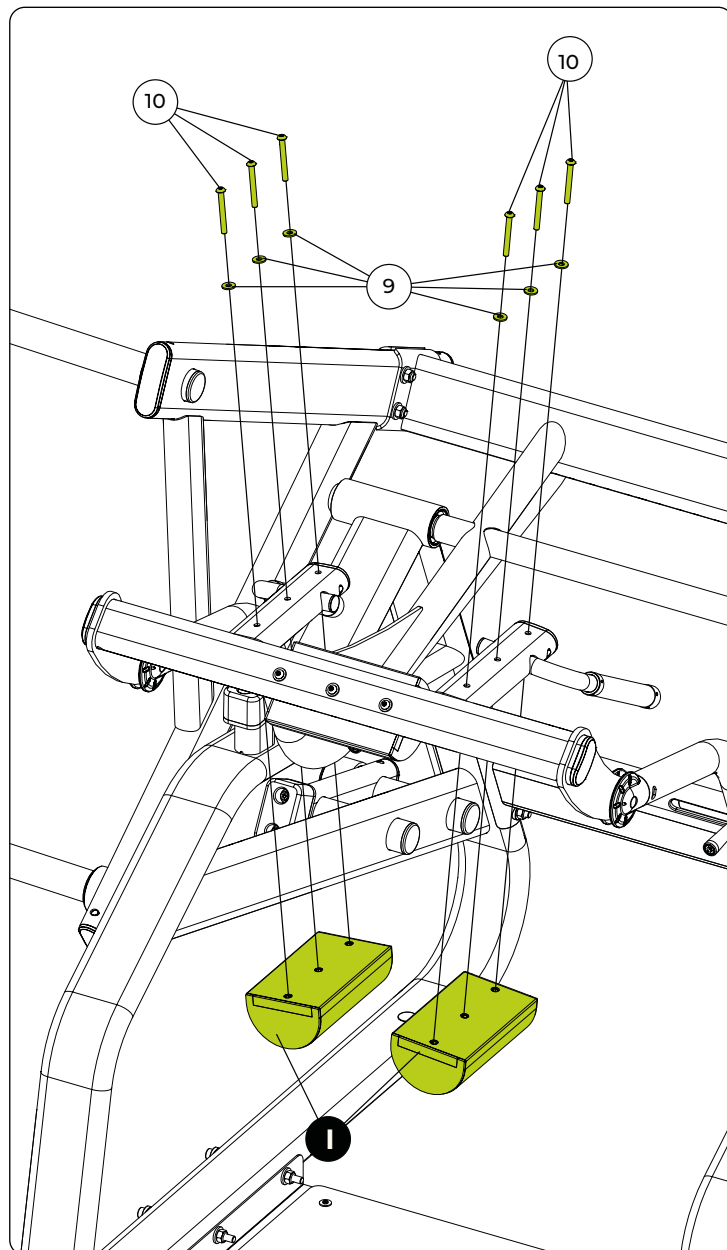
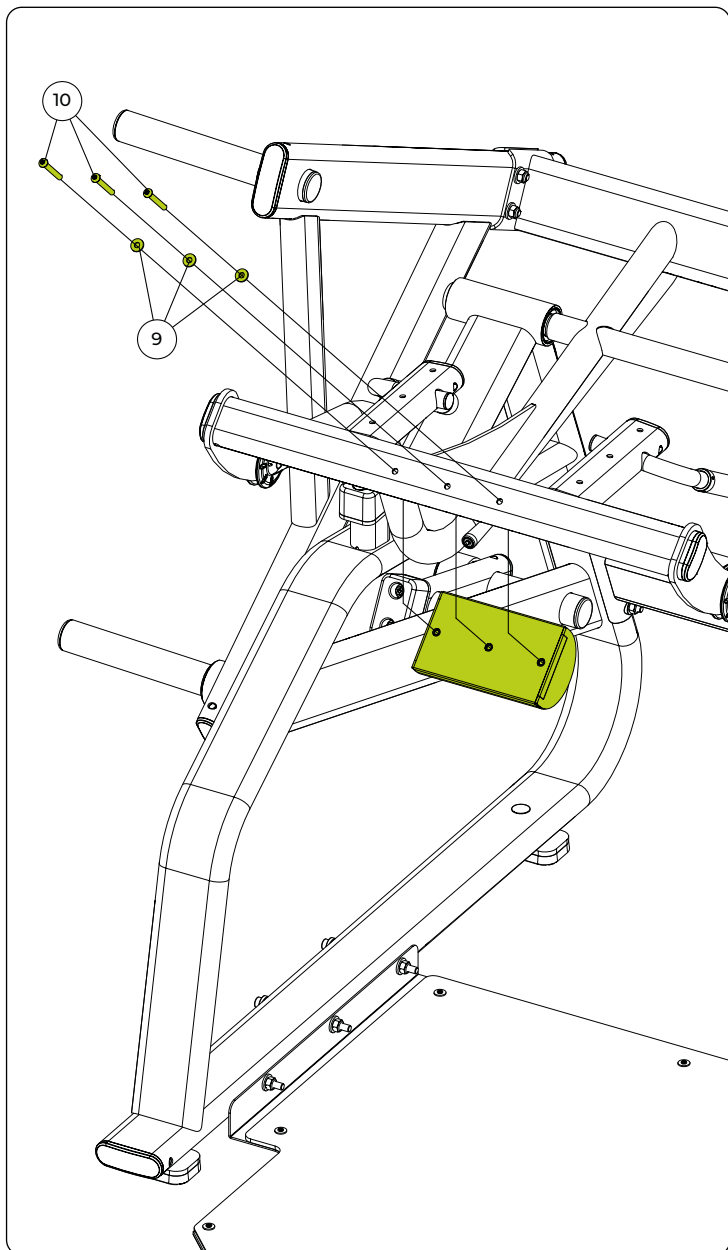
Passo 06

	NOME	Qtd.		NOME	Qtd.		NOME	Qtd.
	Estofado	3x		Arruela lisa - Ø 8,4	9x		Parafuso Cab. Aba. Sext. Int. - M8X1,25X70	9x



MONTAGEM DO EQUIPAMENTO

Passo 07

J1	NOME	J2	NOME	11	NOME	Qtd.	12	NOME	Qtd.
	Base do placard		Capa do placard		Parafuso cab. chata philips - M3X10	4x		Parafuso trib. cab. panela fendada philips - M3X10	2x

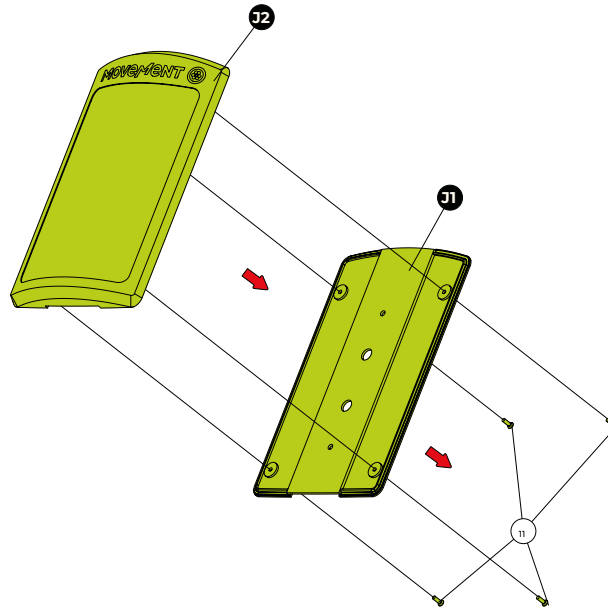

ATENÇÃO! ⚠

Desmonte completamente o placard para possibilitar a montagem à máquina.

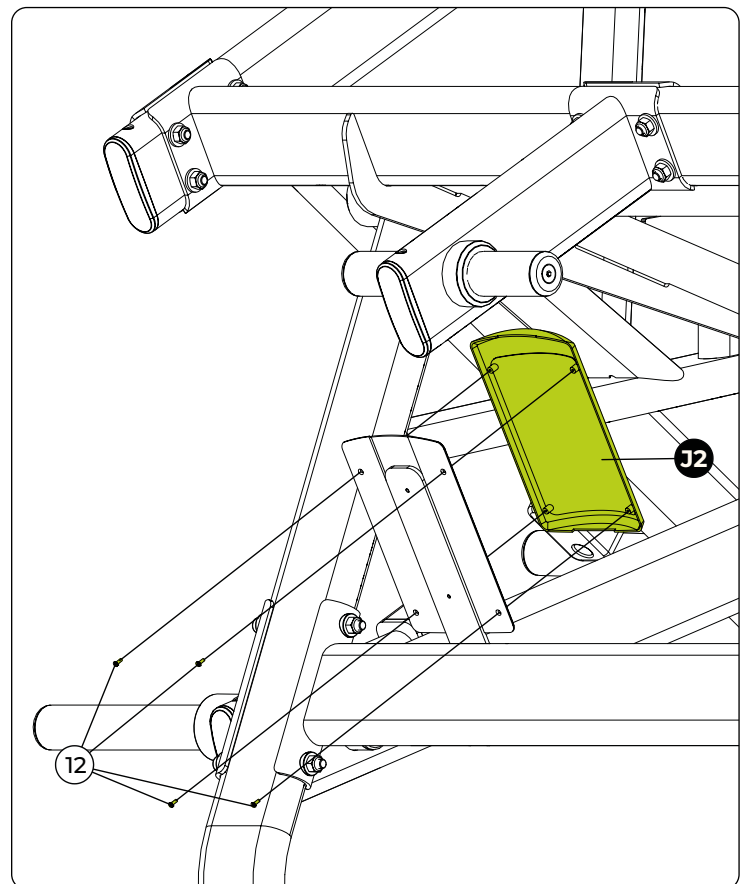
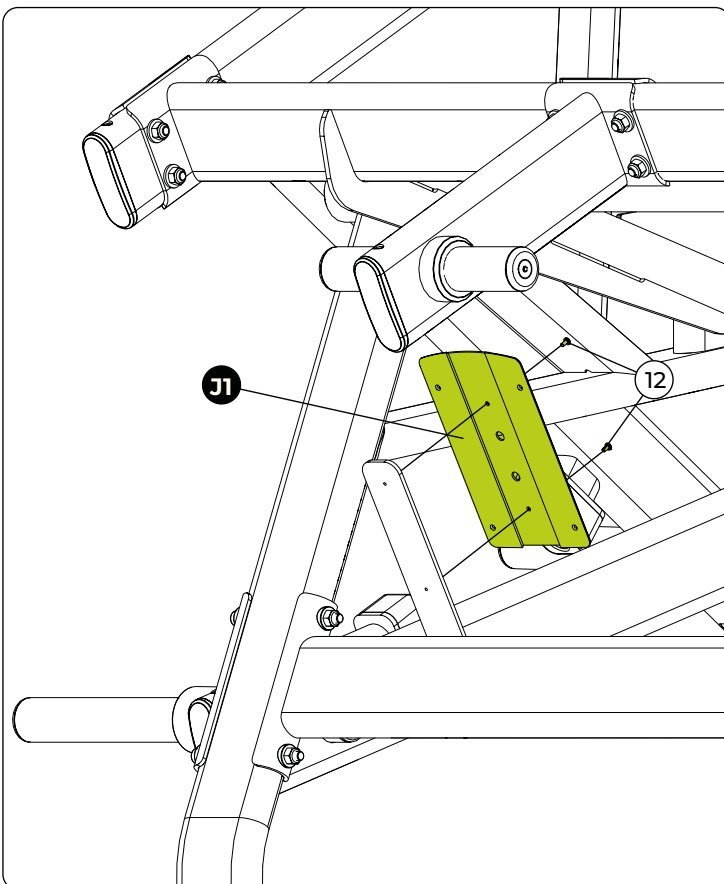

MONTAGEM DO EQUIPAMENTO

Passo 08 - FIXAÇÃO DO EQUIPAMENTO AO SOLO

A Movement projeta seus produtos para serem estáveis quando usados. Como o treinamento de força é dinâmico, não podemos prever como o usuário utilizará o equipamento. Portanto, a Movement recomenda que o equipamento seja fixado a uma superfície sólida e nivelada para estabilizar e eliminar o balanço ou tombamento.

- O uso de acessórios como TRX, cordas, cintas, correntes, elásticos, é OBRIGATORIO o equipamento estar fixo ao solo;
- E de responsabilidade do comprador de adequar e instalar o equipamento de acordo com os códigos de construção regional;
- O chumbador deve ter um mínimo de encaixe no piso de concreto;
- O chumbador não deve ter folga ao ser colocado no furo;
- Não reutilize o chumbador. O chumbador é projetado somente para ser utilizado uma vez;
- Ao comprar o chumbador, leve em conta a altura do pé do equipamento;
- Ao comprar o chumbador, leve em conta a espessura do contra piso;

MÉTODO DE FIXAÇÃO DO EQUIPAMENTO AO SOLO COM PRISIONEIRO *Os passos abaixo descrevem a metodologia de instalação do chumbador para fixação do equipamento ao piso.*

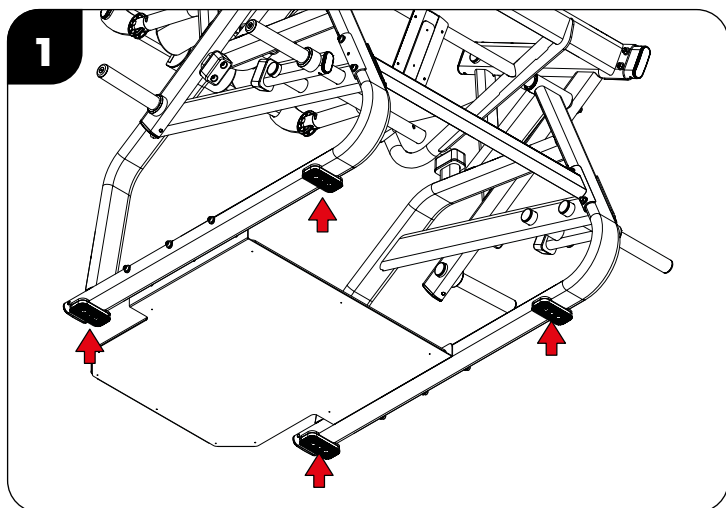

1. Faça os furos na base de concreto conforme o equipamento.

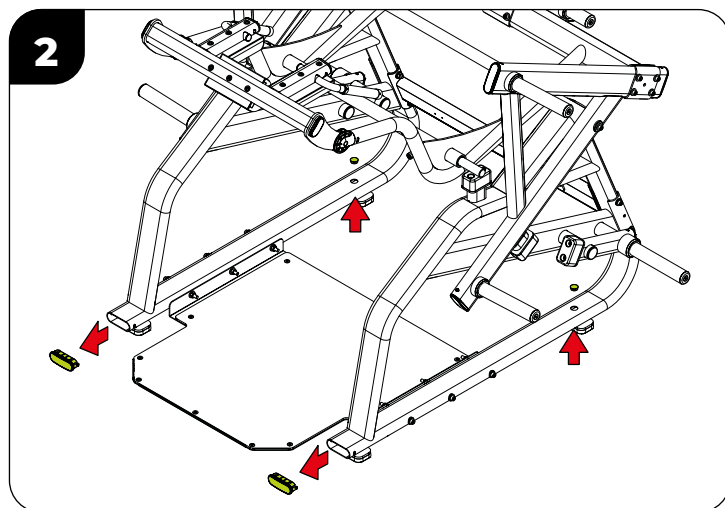

2. Remova os tampões frontais e os superiores para acessar os prisioneiros posteriormente.

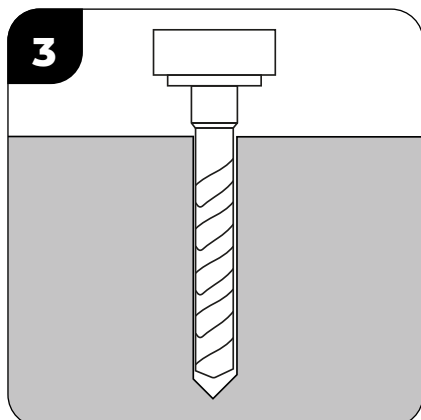

3. Fure com broca 9/16" até 50 mm de profundidade.

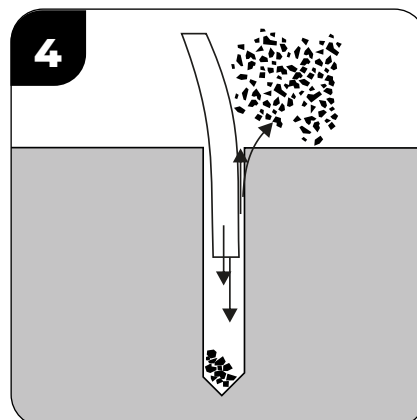

4. Limpe o furo.

MONTAGEM DO EQUIPAMENTO

Passo 08 - FIXAÇÃO DO EQUIPAMENTO AO SOLO

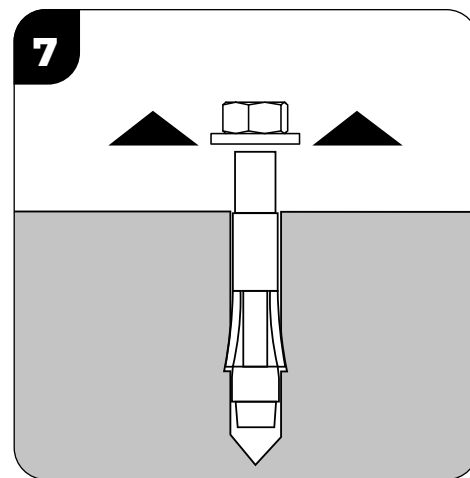
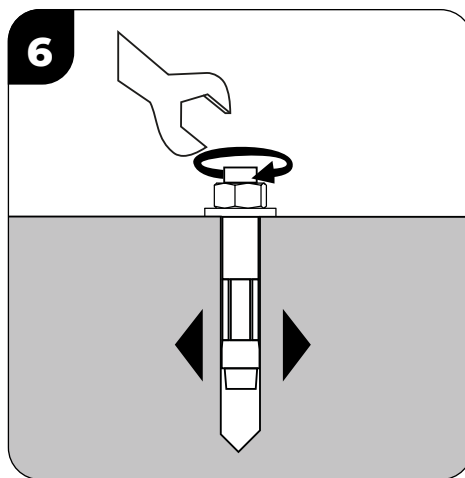
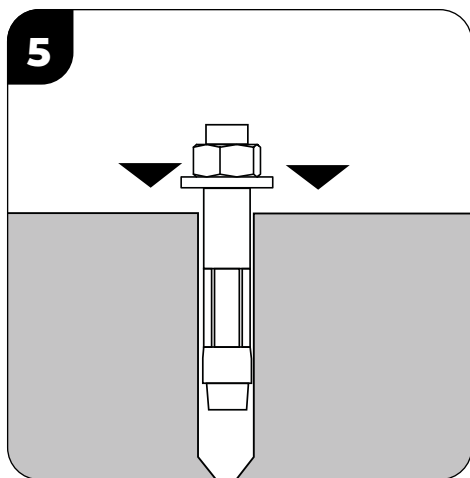

1. Insira o chumbador e ajuste para expansão.
2. Aperte o prisioneiro até expandir a jaqueta.
3. Remova a porca e arruela.

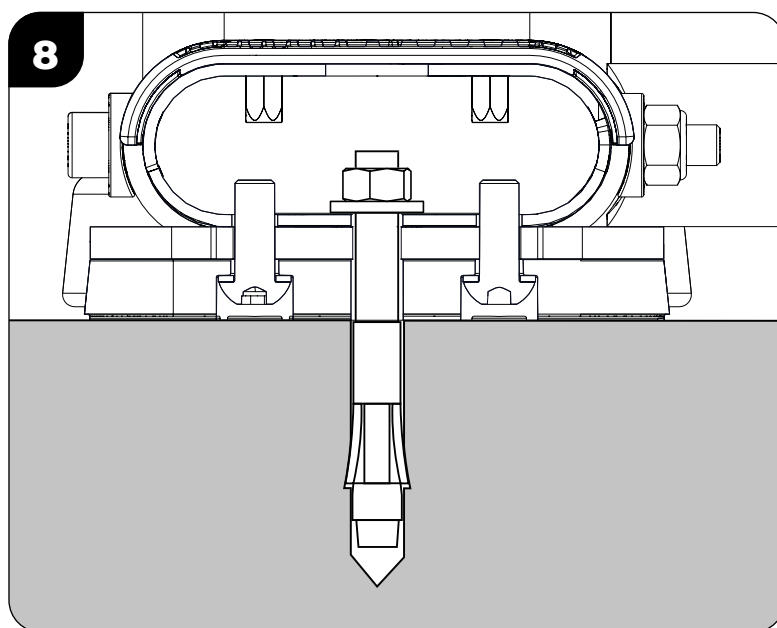

4. Posicione o equipamento, torque o prisioneiro pelo tampão frontal e recoloca a arruela e porca.



ATENÇÃO! ⚠

Torque de aplicação deve ser de 20 N.m



ATENÇÃO! ⚠

O torque inadequado pode causar danos ao equipamento e/ou acidentes ao usuário.

MONTAGEM DO EQUIPAMENTO

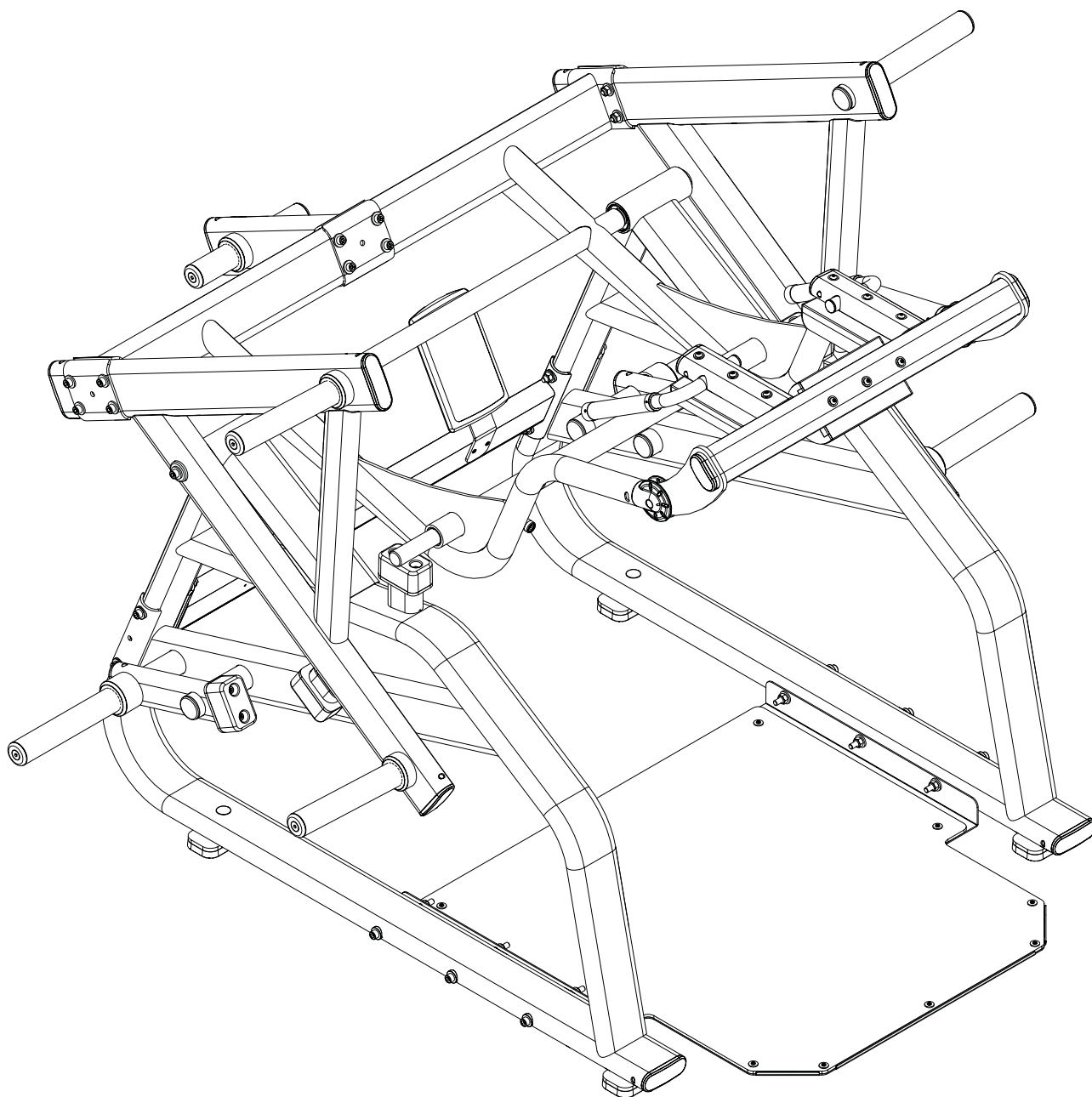

PARABÉNS! A MONTAGEM DO EQUIPAMENTO FOI CONCLUÍDA.

Antes de iniciar o seu treinamento, NIVELÉ o equipamento ao solo e verifique o aperto em todos os parafusos. Consulte o capítulo sobre instrução operacional antes de utilizar o equipamento.

WEXX

WEXX

**INSTRUÇÃO
OPERACIONAL**

INSTRUÇÃO OPERACIONAL

Para confirmar a Garantia MOVEMENT, registre seu equipamento no APP CONNECT.

O cadastro é gratuito, prático e rápido!

O Connect é o aplicativo Movement pensado exclusivamente para facilitar o seu dia a dia na gestão dos equipamentos e atendimentos em garantia, integrando ao ecossistema digital da Movement.

Com ele você tem qualquer equipamento Movement na palma da mão, solicitando a sua manutenção com apenas um clique, sem demora e com acompanhamento em tempo real.

Conheça alguns dos benefícios do Connect:

- Equipamentos registrados na garantia Movement podem ter de 3 a 60 meses de garantia, de acordo com o manual de instruções;
- Abertura de chamado de manutenção em poucos cliques;
- Totalmente integrado a rede Movement com o melhor suporte do segmento;
- Acompanhamento dos status em tempo real;
- Registro do histórico de todos os atendimentos.

Como acessar:

1 - Baixe o aplicativo na playstore ou apple store (Movement Connect) ou acesse pelo site (<https://lp.movement.com.br/app-movement-connect>); Para confirmar a Garantia MOVEMENT, registre seu equipamento no APP CONNECT.



2 - Faça o seu cadastro no aplicativo.

Nota: Nas compras realizadas direto de fábrica, utilize o login e senha enviados em seu e-mail.

3 - Registre seus equipamentos no aplicativo.

4 - Se houver algum problema com seu equipamento, abra um chamado e envie para o ponto autorizado mais próximo, acompanhando o atendimento do início ao fim.

Ficou com dúvidas?

Confira o passo a passo através do link: https://bit.ly/connect_cliente ou pelo QR Code abaixo. 2 - Faça o seu cadastro no aplicativo.



EVITE DORES DE CABEÇA!

Cadastre seu equipamento, confirme a sua garantia e faça a extensão na proteção do seu equipamento.

Para mais informações, consulte o tópico de GARANTIA deste manual.

INSTRUÇÃO OPERACIONAL

PLACARD

Ilustração orientativa dos passos iniciais (1) e finais (2) para o exercício adequado

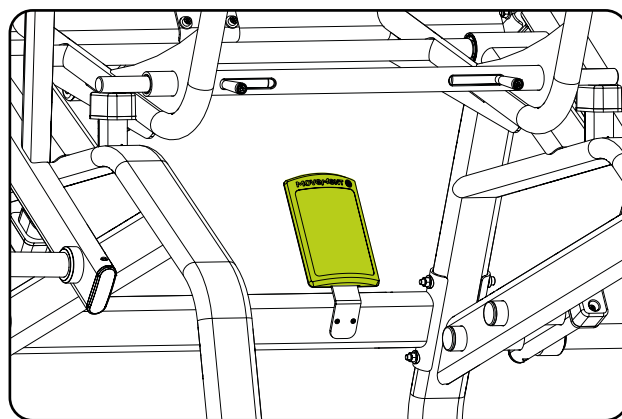

ADAPTADOR OLÍMPICO DE ARMAZENAMENTO

Designado para organização eficiente, o suporte de anilhas oferece um local prático e acessível para armazenar seus pesos, garantindo facilidade na seleção e troca durante os treinos.

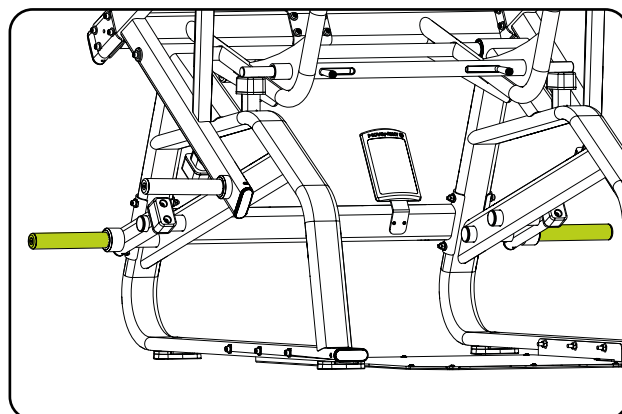

TRAVA DO BRAÇO ARTICULADO

Mecanismo que permite destravar os braços articulados para a execução do exercício, ele é destravado ao puxar as manoplas para dentro do equipamento.

Após realizado o exercício e para descanso do equipamento, posicionar as travas acima do batente e travar o mecanismo, puxando as manoplas na direção para fora do equipamento.

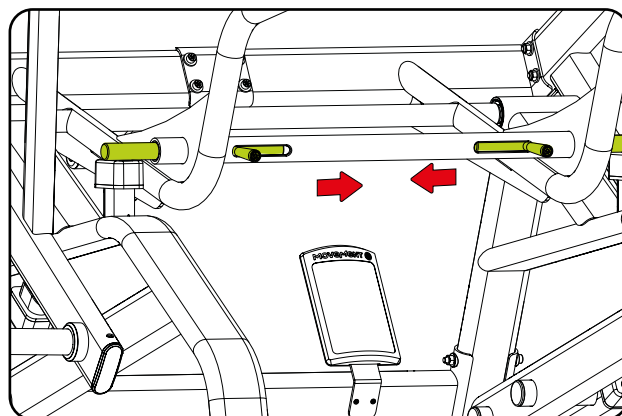

BRAÇO ARTICULADO COMPLETO

Articulação principal do equipamento, responsável por aplicar resistência ao movimento de agachamento através da adição de pesos nos suportes de anilhas.

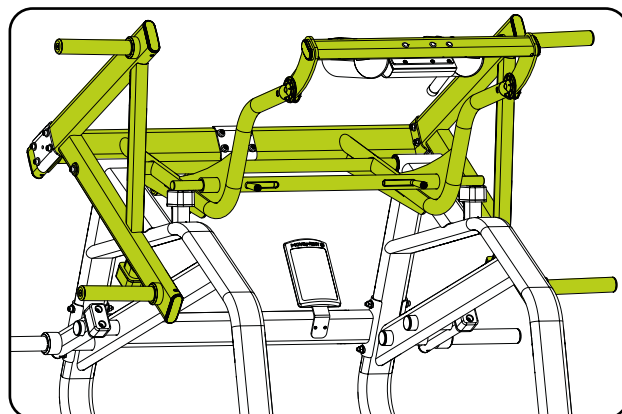

INSTRUÇÃO OPERACIONAL

TAPETE DE BORRACHA

Tapete de borracha desenvolvido para evitar que o usuário deslize durante o exercício, proporcionando maior estabilidade e segurança.

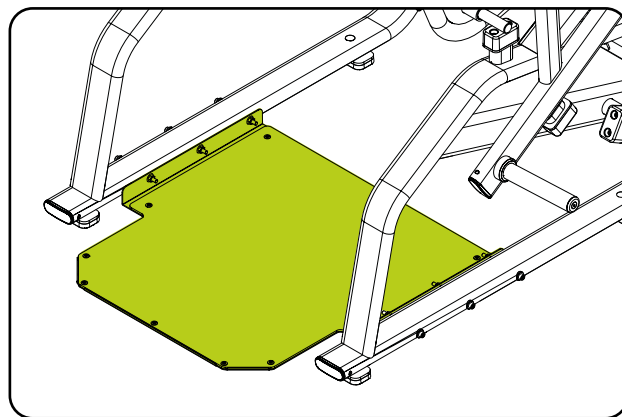

BATENTE DE BORRACHA

Batente projetado para segurar e limitar o movimento do exercício, garantindo segurança e controle.

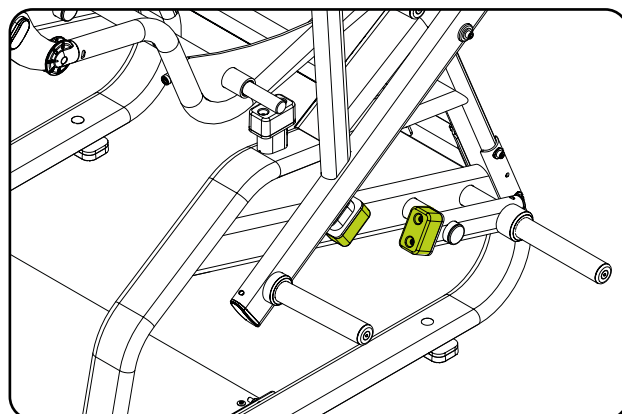

CONTRA-PESO

Suporte projetado para adicionar anilhas de peso ao contrapeso, diminuindo a carga de resistência do movimento, para o exercício sem peso.

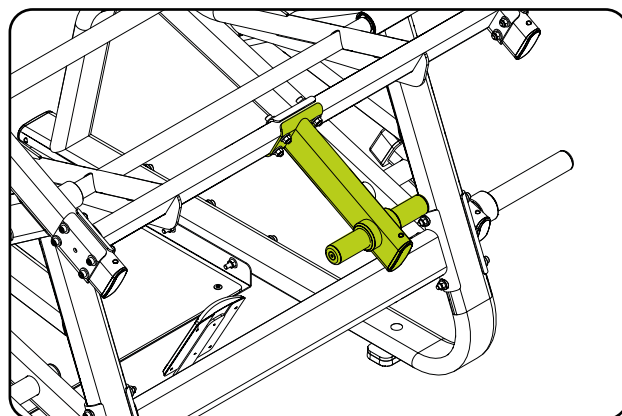

ESTOFADO

Designado para dar conforto ao usuário durante a execução do exercício.

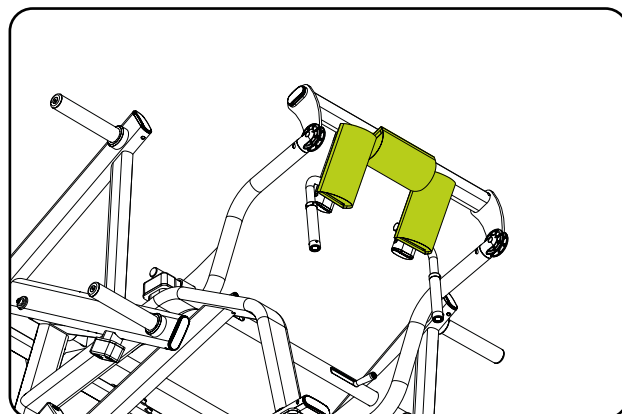

INSTRUÇÃO OPERACIONAL

COMO UTILIZAR O EQUIPAMENTO

- Passo 01 - Encaixe a cabeça entre os estofados e acomode os ombros conforme imagem abaixo.
- Passo 02 - Segure com firmeza as manoplas.
- Passo 03 - Destrave o braço da máquina.
- Passo 04 - Realize o agachamento, mantendo a postura correta e o controle dos movimentos.
- Passo 05 - Trave o equipamento para descanso e após realizar o exercício.



01



02

WEX

WEX

WEX

WEX

WEX

WEX

WEX

WEX

WEX

WEX

WEX

MANUTENÇÃO

RECOMENDAÇÕES

Para maior durabilidade, é necessário adotar algumas precauções que evitarão problemas no equipamento e ao usuário ou terceiros. Em caso de quebra ou mau funcionamento, interrompa o uso até que o equipamento seja reparado.

LIMPEZA

Semanalmente, limpe o equipamento utilizando uma escova de nylon macia. Passe aspirador de pó na parte de baixo do equipamento para evitar o acúmulo de sujeira e pó, que podem afetar o seu funcionamento.

Use sempre um pano macio e úmido com água e sabão neutro para a limpeza do estofado do equipamento antes e após o treino. Espere o equipamento secar por completo para assim iniciar um novo treino. Nunca utilize produtos de limpeza ácidos. Jamais despeje água no equipamento ou aplique líquidos em spray.

ESTOFADO

Em caso de rasgo, furos ou demais danos, faça a substituição imediata. Para maior durabilidade do estofado, faça a limpeza de acordo com as instruções deste manual.

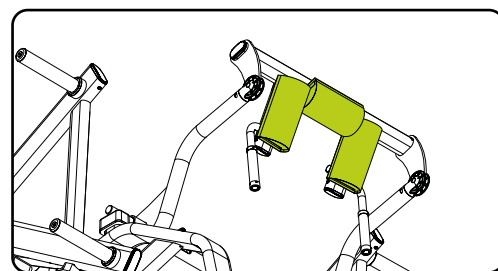

CHASSI

O chassi é a estrutura principal do equipamento, responsável por fornecer suporte e estabilidade durante o uso. Se o chassi estiver danificado, comprometido ou mal ajustado, pode afetar a segurança e o desempenho do equipamento, além de aumentar o risco de acidentes. É fundamental manter a integridade do chassi. Ao perceber qualquer sinal de dano ou desgaste, entre em contato com uma assistência técnica imediatamente.

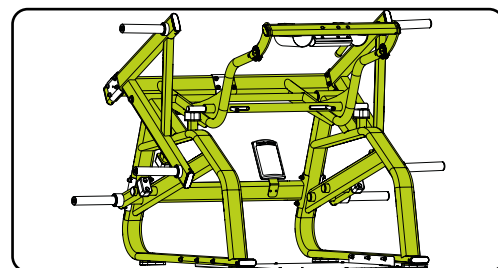

EIXO ROTACIONADOR

O eixo rotacionador dos braços articulados permite o movimento fluido e controlado dos braços durante o exercício. Caso o eixo esteja danificado, desgastado ou mal ajustado, pode comprometer a funcionalidade do equipamento e resultar em movimentos instáveis ou acidentes. É crucial garantir a integridade e o bom funcionamento do eixo. Ao menor sinal de desgaste ou irregularidade, entre em contato com uma assistência técnica.

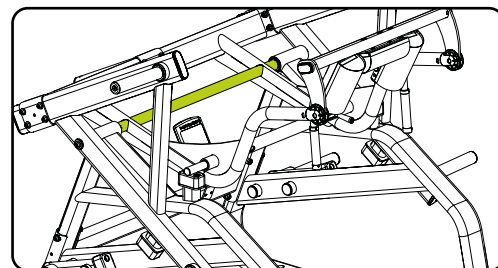

PINO TRAVA

A trava do braço articulado tem a função de destravar e travar os braços articulados para a execução do exercício, puxando as manoplas para dentro, e para fora, quando for travar. Caso a trava esteja danificada, quebrada ou solta, ela pode não liberar corretamente os braços, o que pode resultar em movimentos erráticos ou acidentes. É essencial manter a integridade da trava. Ao menor sinal de desgaste ou falha, entre em contato com uma assistência técnica.

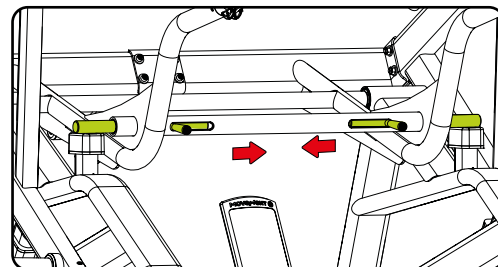

MANUTENÇÃO

TABELA DE MANUTENÇÃO DO EQUIPAMENTO

Utilize a tabela a seguir para saber a periodicidade das manutenções.

VERIFICAR	DIÁRIA	SEMANAL	MENSAL	QUANDO PRECISO
LIMPEZA	Sempre fazer a limpeza do equipamento antes e depois de cada treino.			
PARAFUSO		Reapertar os parafusos, caso as peças estejam soltas.		
EIXO ROTACIONADOR	Verificar se está quebrado ou danificado. Se sim, fazer a troca imediata.			
CHASSI		Verificar se o chassi não está danificado ou quebrado. Se sim, fazer a troca imediata.		
ESTOFADOS				Verificar se há rasgos ou furos nos estofados. Se sim, fazer a troca imediata da peça.
MANUTENÇÃO PREVENTIVA				A cada 2 meses entre em contato com um Ponto Autorizado para fazer a manutenção preventiva do equipamento.

Qualquer dúvida pode ser sanada através da nossa central de atendimento ao consumidor, pelo telefone 0800-7724080. Para encontrar um Ponto Autorizado, acesse o site <http://movement.com.br/assistencia-tecnica> e permita que o navegador acesse sua localização e facilite a busca por uma Autorizada mais próxima.

WEX

WEX

WEX

WEX

WEX

WEX

WEX

WEX

WEX

WEX

WEX

GARANTIA

GARANTIA

GARANTIA LIMITADA - LINHA MUSCULAÇÃO

Leia cuidadosamente os termos e condições de garantia antes de utilizar o equipamento.

Ao utilizar o equipamento, você concorda em seguir os seguintes termos e condições de garantia.

A Brudden Equipamentos Ltda., fabricante dos produtos Movement, garante os equipamentos novos livres de defeitos em materiais e fabricação nos períodos estabelecidos abaixo.

Os períodos de garantia iniciam-se na data de emissão da nota fiscal de compra emitida pela Fábrica ou revendedor credenciado.

Essa garantia se aplicará somente a defeitos identificados durante os prazos abaixo e apenas ao comprador original do produto. Para exercer a garantia o comprador deverá entrar em contato com a Assistência Técnica autorizada mais próxima (lista disponível no site

www.movement.com.br/assistencia-tecnica) em menos de 30 dias da descoberta da não conformidade e disponibilizar o equipamento para inspeção.

ATENÇÃO! GANHE ATÉ 3 ANOS DE GARANTIA CADASTRANDO SEU EQUIPAMENTO NO CONNECT!

IMPORTANTE: para ser coberto totalmente pelo prazo descrito na tabela abaixo, **É NECESSÁRIO REGISTRAR SEU PRODUTO NO CONNECT.**

Caso o cadastro NÃO SEJA EFETUADO, SOMENTE a garantia legal do Código de Defesa do Consumidor (art. 26, II) de 90 (noventa) dias será válida.

Acesse o CONNECT na Play Store ou Apple Store (Movement Connect) ou pelo site (<https://lp.movement.com.br/app-movement-connect>).

90 dias	Garantia legal do Código de Defesa do Consumidor (art. 26, II) Mão de obra
6 meses	Já incluída a garantia legal do Código de Defesa do Consumidor (art. 26, II) de 90 (noventa) dias. Cabo de aço / Adesivos / Reguladores e Puxadores / Manoplas / Acabamentos termoplásticos / Acabamentos de elastômeros / Carenagens e estofados em geral
1 ano	Já incluída a garantia legal do Código de Defesa do Consumidor (art. 26, II) de 90 (noventa) dias. Partes e peças mecânicas / Rolamentos / Molas / Componentes de fixação / Pintura em geral, incluindo os itens cromados e zincados
3 anos	Já incluída a garantia legal do Código de Defesa do Consumidor (art. 26, II) de 90 (noventa) dias. Chassi (exceto pintura) e estruturas metálicas

CONDIÇÕES E RESTRIÇÕES

1. A garantia aplica-se aos produtos Movement somente quando:

1-1. O produto estiver com o comprador original e com a prova de compra original (nota fiscal de compra);

1-2. Não tiver sido objeto de: acidentes, uso inadequado ou negligência, operação indevida, abuso, transporte e armazenamento inadequado, manutenção em desacordo com as especificações contidas no manual de instruções, serviço impróprio, ou modificação não realizada pela Movement;

1-3. As peças de reposição utilizadas forem fornecidas pela Movement;

1-4. Reclamações feitas dentro do prazo de garantia.

2. Esta garantia não cobre danos ou falhas em equipamentos causados por falha na manutenção básica e necessária como descrita no manual.

A GARANTIA NÃO SE APLICA:

- Produtos reparados ou modificados por terceiros, sem prévia autorização por escrito da Movement;
- Chamada de serviços para instalação do produto ou instruções aos proprietários sobre como utilizar o produto;
- Consertos efetuados em produtos Movement sem o número de série ou com a identificação alterada ou danificada;
- À retirada e/ou entrega do equipamento na residência do consumidor para realização de reparos.
- Nenhuma despesa de serviços ocorrida após o período de garantia de serviços.

CONDIÇÕES GERAIS DA GARANTIA

O serviço de Garantia Movement pode ser solicitado diretamente à fábrica ou a um Assistência Técnica Autorizada. Vide lista no site www.movement.com.br/assistencia-tecnica.

As despesas decorrentes de eventuais transportes do produto até uma assistência técnica ou o deslocamento (visita técnica) realizado por assistente autorizado, serão custeados pelo comprador, estando ou não o produto coberto por esta garantia.

A responsabilidade da presente garantia se limita exclusivamente ao reparo, modificação ou substituição do produto fornecido.

A Movement não se responsabiliza por danos a pessoas, a terceiros, a outros equipamentos e instalações, lucro cessante ou quaisquer danos emergentes.

A Movement reserva-se no direito de paralisar a fabricação do equipamento, a qualquer tempo e sem prévio aviso, modificar suas especificações e introduzir melhorias, sem incorrer na obrigação de efetuar tais aperfeiçoamentos em produtos anteriormente fabricados.



A Movement reserva-se no direito de paralisar a fabricação do equipamento, a qualquer tempo e sem prévio aviso, modificar suas especificações e introduzir melhorias, sem incorrer na obrigação de efetuar tais aperfeiçoamentos em produtos anteriormente fabricados.

ATENDIMENTO AO CONSUMIDOR

CEP 17586-202 - Pompeia - SP - Tel. 0800-7724080
falecom@movement.com.br

Fabricado por:
BRUDDEN EQUIPAMENTOS LTDA.
Av. Industrial, 700 Distrito Industrial.
CEP: 17586-202 POMPEIA-SP - BRASIL
CNPJ: 43.061.654/0001-38
www.movement.com.br
falecom@movement.com.br

MOVEMENT 